



הנדס אג'רתי - מדור קניט

אינד' אג'ריס מוראד

תכנון, פיקוח, בטיחות, נגישות מתו"ס ונגישות השירות



מועצה מקומית דבוריה

מכרז פומבי

מכרז מס' 2024/10

מכרז לביצוע עבודות הנגשה
לתחנות אוטובוס בקו-קיים

ספטמבר 2024

1

בועינה מיקוד 16924, ת.ד. 231 : 046-730105 - נוי: 0502-767303

E-MAIL : EDREES.ENG@GMAIL.COM

מסמך א'1

מועצה מקומית דבוריה

מכרז מס' 10/2024 הנגשת תחנות אוטובוס בקו הקיים

מכרז

1. כללי:

המועצה המקומית דבוריה (להלן: "המועצה") מזמינה בזאת מציעים להשתתף

במכרז 10/2024 הנגשת תחנות אוטובוס בקו הקיים. (להלן – "העבודות"), הכל על פי התנאים, הדרישות וההנחיות המפורטים להלן במסמכי המכרז ובפרט במפרטים הטכניים וכתבי כמויות.

הזוכה במכרז יידרש לבצע את העבודות לשביעות רצונה המוחלט של המועצה ממועד הוצאת צו התחלת העבודה, הכל בכפוף לאמור במסמכי המכרז. למען הסר ספק מודגש בזאת כי לוח הזמנים שיקבע מעת לעת הינו קריטי ומהווה תנאי יסודי בחוזה.

ככל שלא פורשו מונחים המופיעים בהזמנה זו להציע הצעות, יהא פירושם כמופיע בהסכם, מסמך ב' למסמכי המכרז.

2. תנאי סף להשתתפות במכרז:

- 2.1 רשאים להשתתף במכרז ולהגיש הצעות רק מציעים העונים על כל הדרישות והתנאים המצטברים שלהלן:
- 2.1.1 עוסק מורשה לצורך מע"מ, מנהל ספרי חשבונות כחוק ובעל אישורים על ניכוי מס במקור מטעם פקיד השומה. בעל כל האישורים הנדרשים לפי
- 2.1.2 העסקאות גופים ציבוריים (אכיפת ניהול חשבונות ותשלום חובות מס), התשל"ו - 1976.
- 2.1.3 מי שעומד בתנאי חוק עסקאות גופים ציבוריים, תשל"ו - 1976, וחתם כדין על תצהיר בנוסח המצורף כנספח 1.3 למסמכי .
- 2.1.4 עוסק מורשה/חברה לצורך מע"מ .
- 2.1.5 קבלן רשום בפנקס הקבלנים בענף 200 (כבישים תשתית ופיתוח) בסיווג ג-

1 לפחות בעלי ניסיון מוכח בביצוע עבודות דומות

- 2.1.7 , ואשר ביצעו במהלך 2019, 2020, 2021 השנים לפחות 3 עבודות דומות בהיקף כספי שאיננו נמוך מ- 200,000 ש"ח כולל מע"מ לכל שנה מהשנים לעי"ל.

2.1.8 מי שצירף ערבות בנקאית להשתתפות במכרז ע"ס 25,000 ש"ח. (עשרים

וחמשה אלף)ש בנוסח נספח 1.4, הכל בהתאם להוראות סעיף 4 להלן.

- 2.1.9 מי שרכש מהמועצה את מסמכי המכרז וצירף אישור בדבר רכישתם.
- 2.2 למען הסר ספק, מובהר בזאת כי על כל הצעה להיות מוגשת על ידי מציע אחד בלבד ואין אפשרות להגשתה ע"י מס' מציעים במשותף. כן מובהר בזאת במפורש כי בכל מקרה בו האישורים/ התעודות המפורטים דלעיל הינם בעלי תוקף מוגבל, נדרש כי אלו יהיו תקפים במועד הגשת ההצעה וכן במשך כל תקופת החוזה.

3. צרופות:

כל מציע יצרף להצעתו את המסמכים שלהלן:

- 3.1 סט מלא של כל מסמכי המכרז, לרבות הודעות שנשלחו למשתתפים במכרז בכתב, ככל שנשלחו, כולם חתומים על ידי המציע וקבלה על תשלום המכרז.
- 3.2 תיאור כללי ומידע ארגוני של המציע ומילוי פרטים בהתאם למפורט בנספח 1.1 להזמנה זו.
- 3.3 תיאור ניסיון קודם התואם את תנאי הסף המפורט בסעיף 2.1.4, בנוסח נספח 1.2, בצירוף המלצות ממזמיני העבודות. הצהרה חתומה על ידי המציע בנוגע לניסיון קודם התואם את תנאי הסף שבסעיף
- 2.1.4 וכן אישור רואה החשבון של המציע בדבר היקף המחזור הכספי של העבודות הקודמות אשר ביצע המציע בהתאם לסעיף 2.1.4 דלעיל,
- בנוסח נספח 1.5**
- 3.5 ערבות בנקאית מקורית בנוסח נספח 1.4 כמפורט בסעיף 4 להלן.
- 3.6 תצהיר חתום, מאומת על-ידי עורך-דין, על עמידתו של הקבלן בתנאי חוק עסקאות גופים ציבוריים, התשל"ו – 1976, בנוסח נספח 1.3 למסמכי המכרז. כל האישורים הנדרשים לפי חוק עסקאות גופים ציבוריים (אכיפת ניהול חשבונות ותשלום חובות מס), התשל"ו 1976, דהיינו אישור מפקיד שומה, מרו"ח או מיועץ מס, או העתק ממנו המעיד כי הוא מנהל את פנקסי החשבונות והרשומות שעליו לנהלם על פי פקודת מס הכנסה וחוק מס ערך מוסף, התשל"ז 1976) להלן - חוק מע"מ, או שהוא פטור מלנהלם וכי הוא נוהג לדווח לפקיד השומה על הכנסותיו ולדווח למנהל על עסקאות שמוטל עליהם מס לפי חוק מע"מ.
- 3.8 אישור בדבר ניכוי מס במקור.
- 3.9 אישור עדכני משלטונות המס על היותו עוסק מורשה. תעודת עוסק מורשה. אישור עדכני מאת רואה חשבון או מנהל חשבונות של המציע ולפיו המציע משלם לעובדיו את כל התשלומים הנדרשים על פי דין. ובפרט אינו מפר הוראה מהוראות התוספת השלישית לחוק הגברת האכיפה של דיני העבודה, התשע"ב 2011.

3.12. הוגשה הצעה על-ידי תאגיד, יצורף להצעה תדפיס נתונים מעודכן מאת רשם

החברות בדבר פרטי הרישום של התאגיד, מנהלי התאגיד והשעבודים הרובצים על נכסיו ונ אישור עורך דין או רואה חשבון של התאגיד באשר לזכויות החתימה בתאגיד וכי החתימות על-גבי מסמכי המכרז וההצעה מחייבים את התאגיד לכל דבר ועניין (בשולי טופס ההצעה והצהרת המציע).

3.13. צילום הקבלה בדבר רכישת מסמכי המכרז.

לא צירף המציע להצעתו איזה מהמסמכים האמורים לעיל, רשאית המועצה, מטעם זה בלבד ולפי שיקול דעתה הבלעדי והמוחלט, לפסול את הצעתו של המציע.

למועצה שמורה הזכות, על פי שיקול דעתה הבלעדי, לחקור ולדרוש מהמציע להציג כל מידע ו/או מסמך נוסף שידרש להוכחת כשירותו, נסיונו, מומחיותו, יכולת המימון שלו והתאמתו לביצוע השירותים נשוא המכרז. למען הסר ספק מחיר המציע הוא אחד משיקולי ועדת המכרזים להמליץ על המציע הזוכה. וכיו"ב (לרבות המלצות). המציע יהיה חייב למסור לוועדה את מלוא המידע/ המסמכים להנחת דעתה. במקרה בו המציע יסרב למסור מסמך הסבר או ניתוח כלשהוא כאמור, רשאית הוועדה להסיק מסקנות לפי ראות עיניה ואף לפסול את ההצעה.

4. ערבות לצורך השתתפות והבטחת הצעת המציע

4.1. המציע חייב לצרף להצעתו ערבות בנקאית חתומה בסכום 25,000 ש"ח. (עשרים

וחמשה אלף ש"ח) שתעמוד בתוקפה עד ליום 25.12.2024 בנוסח נספח

1.4 למסמכי המכרז.

4.2. סכום הערבות להצעה יהיה צמוד למדד המחירים לצרכן המתפרסם ע"י הלשכה המרכזית לסטטיסטיקה, כשהמדד הבסיסי יהיה המדד האחרון הידוע ביום הגשת ההצעות למכרז. הערבות תהיה אוטונומית, בלתי מותנית וניתנת על פי תנאיה

לחילוט על פי פנייה

4.3. חד-צדדית של ראש המועצה או הגזבר ו/או החשב ו/או מי מטעמם.

4.3.1. המועצה תהא רשאית לדרוש הארכת תוקף הערבות למשך 90 יום נוספים, בכל פעם, עד שייבחר סופית הזוכה במכרז ועד שהזוכה יחתום על ההסכם, והמציע במכרז מתחייב במקרה של דרישה כאמור להאריך את תוקף הערבות על חשבונו. אי-הארכת הערבות כנדרש תהווה, כשלעצמה, עילה

לחילוט הערבות. סכום הערבות ישמש פיצויים קבועים ומוסכמים מראש

4.4. והמועצה תהא רשאית להגיש את הערבות לפירעון כל אימת שהמציע לא ימלא כנדרש את תנאי ההצעה ו/או לא יעמוד בהתחייבויותיו על פי מסמכי המכרז ו/או שהמציע יתנהג שלאבדרך המקובלת ובתום לב בהליכי המכרז. מובהר כי אין בחילוט הערבות כדי למצות את תביעותיה וטענותיה של המועצה, וזאת מבלי לגרוע מזכותה של המועצה על פי הסכם זה ו/או ע"פ כל דין לפיצוי בגין כל נזק ו/או הפסד שיגרמו לה, לרבות תשלום נוסף למציע אחר.

י. 4
5
יסרב המציע לחתום על ההסכם, תהא המועצה רשאית לחלט את הערבות ללא כל תנאי מוקדם. מובהר כי אין בחילוט הערבות כדי למצות את תביעותיה וטענותיה של המועצה ו/או כדי לפגוע בזכות המועצה לתבוע פיצויים מהמציע, בגין הנזקים הממשיים שיגרמו על ידו, עקב אי קיום ההצעה, בהתאם לזכויותיה ע"פ הסכם זה וע"פ כל דין.

5. הצהרות המציע

5.1 הגשת הצעתו של המציע והשתתפותו במכרז כמוהם כהצהרה ואישור שכל פרטי המכרז ומסמכי המכרז ידועים ונהירים למציע וכי המציע קיבל את מלוא המידע

הנדרש, בחן את כל הנתונים, הפרטים והעובדות ובכלל זה – מהות העבודות, ביקר ובדק את מקומות העבודה, מבין ויודע את כל התנאים הנדרשים לביצוע העבודה והסכים להם בהתאם להצעתו. כמו כן, הגשת ההצעה כמוה כהצהרה כי יש למציע את כל הידיעות, הכישורים והסגולות המקצועיות והאחרות הדרושים לביצוע כל העבודות נשוא המכרז, כי הוא עומד בכל התנאים המקדמיים האמורים דלעיל, וכי הוא מסוגל מכל בחינה שהיא לבצע את העבודות נשוא המכרז - הכל כמפורט במסמכי המכרז.

5.2 הגשת ההצעה מטעם המציע מהווה הסכמה מראש לכל תנאי המכרז, על מסמכיו, לרבות החוזה, והכל בלא כל שינוי ו/או תוספת. כל טענה בדבר טעות ו/או אי הבנה

5.3 ו/או חוסר ידיעה בקשר לפרט כלשהו או לפרטים כלשהם מפרטי המכרז ו/או ההסכם על נספחיו ו/או דבר שאינו מופיע במסמכי המכרז, לא תתקבל לאחר הגשת הצעת המציע.

5.4 למען הסר ספק ומבלי לגרוע מכלליות האמור לעיל, מודגש בזאת כי העבודות נשואות מכרז זה תבוצענה ברחבי הישוב, בהתאם למפורט בכתב הכמויות ובתשריט המצורף אליו. כולל מפרט הטכני והפרטים .

6. אופן הגשת ההצעה:

6.1 המציע ינקוב בהצעתו, אחוז הנחה לכתב הכמויות, ואת הסכום הכולל של הצעתו

לאחר ההנחה. יובהר כי במקרה של סתירה בין אחוז ההנחה לסה"כ, אחוז ההנחה יגבר.

6.2 התשלום למציע ייעשה בהתאם לביצוע בפועל במסגרת העבודות, ובהתאם למופיע במפרט הטכני המצורף למסמכי מכרז זה והאמורים בהתאם למחירי היחידה בכתב הכמויות המוצע ע"י המציע לאחר ההנחה ולאחר קבלת צילומים של כל העבודה מאושרים על ידי המפקח)להלן: "מחיר התמורה".(מובהר, עם זאת, כי כל ההוצאות, בין המיוחדות ובין הרגילות, מכל מין וסוג שהוא, הכרוכות בביצוע העבודות על פי תנאי המכרז ואשר לא מפורט לגביהן

6.3

מחיר יחידה בכתב הכמויות, תיחשבנה ככלולות במחיר התמורה, והמציע **לא יהיה זכאי לכל תוספת תשלום בגיבן**. מבלי לגרוע מכלליות האמור בסעיף 6.5

6.4

לעיל, כל ההיטלים הממשלתיים ייחשבו ככלולים במחיר התמורה, וכן ההוצאות הכרוכות בשמירה על אתרי העבודות במשך כל תקופת הביצוע, השמירה כלולה בהצעת הקבלן ותיעשה בהתאם להוראות המפקח ומהנדס המועצה ובהעדר הוראות כאמור באופן מיטבי שיבטיח הגנה על כלל העבודות והחומרים באתר העבודה, וכן לפינוי הפסולת לאתר מורשה מחוץ לתחום שיפוט הישוב.

6.5 למען הסר ספק, לא תתווסף למחיר התמורה תוספת מכל סוג שהוא, לרבות

הפרשי הצמדה למדד שאף הם לא יתווספו למחיר התמורה. עוד מודגש בזאת במפורש כי לנוכח העובדה כי העבודות נשואות המכרז אמורות

6.6

להיות ממומנות על ידי גופים חיצוניים למועצה, אזי תשלום התמורה לקבלן מותנה בהעברתה מאת הגופים הממנים אל חשבון המועצה. **למען הסר ספק, לא מוטלת על המועצה כל חובה עצמאית לתשלום התמורה לקבלן ולפיכך במקרה בו לא יתקבלו הכספים ממשדד התחבורה בפועל, בחשבון המועצה, כולם או חלקם, מכל סיבה שהיא, הקבלן בהתאמה לא יחזיר זכאי לקבלת תמורה מאת המועצה והוא מוותר במפורש על כל טענה ו/או תביעה בקשר עם האמור.** למען הסר ספק יובהר כי אין לקבלן כל דרישה למימון ביניים של התמורה עד לקבלת התמורה מן הגופים החיצוניים, ככל שתתקבל.

6.7

אסור למציע למחוק בטיפקס, לתקן בעט או בכל כתיבה שהוא או לשנות את מחירי היחידה בכתב הכמויות וכל מסמך ממסמכי המכרז. ערך המציע שינוי, מכל מין וסוג שהוא, במסמכי המכרז (למעט השלמת הפרטים הנדרשים ממנו בהצעתו) תהיה המועצה רשאית, מטעם זה בלבד, לפסול את ההצעה או, לפי

6.8

שיקול דעתה הבלעדי, לבקש מהמציע לתקן את הצעתו, או לקבל את ההצעה כפי שתוקנה או לקבל את ההצעה לפני התיקון. בכל מקרה גם אם המועצה לא העירה לשינויים כאמור (יחייב את הצדדים הנוסח של מסמכי המכרז, אשר הוכן ע"י המועצה וכפי שנמסר למציעים. ההצעה תוגש אך ורק על גבי כתב הכמויות המצורף למכרז. על המציע למלא הצעתו כמפורט דלעיל ולחתום במקום המיועד לכך ליד ההצעה. כן נדרש המציע לחתום על ההסכם, ועל כל עמוד בכל אחד ממסמכי המכרז.

6.9

את ההצעה (בשני עותקים), בצרף כל מסמכי המכרז הנדרשים חתומים כמפורט במסמכי המכרז, יש להכניס למעטפה סגורה, שאין עליה שום כיתוב למעט המלים הבאות: "מכרז מס' 10/2024 הוגשת תחנת אוטובוס בקו הקיים", ולשלשל ידנית לתיבת המכרזים שבחדר המליאה במשרדי המועצה כשהם חתומים ע"י מזכירת הלישכה וחתומים בחתימה וחותמת נתקבל כולל ציון השעה, וזאת עד לכל המאוחר ביום 19/09/2024 עד לשעה 11:00 נציגי המציעים רשאים להיות

- כאמור. נוכחים בפתיחת המעטפות כאמור. המועצה תהיה רשאית לקבוע מועד אחר לפתיחת המעטפות, וככל שתקבע מועד אחר כאמור תודיע על כך לכל רוכשי מסמכי המכרז. 6.10
- אין לשלוח הצעות בכל דרך אשר איננה מסירה ידנית כאמור דלעיל. 6.11
- לא תתקבל ולא תידון הצעה שנתקבלה לאחר המועד כאמור בסעיף זה. כל הצעה שתוגש תעמוד בתוקפה על כל פרטיה, מרכיביה, נספחיה וצרופותיה למשך 90 יום מהמועד הקבוע להגשת ההצעות. המועצה תהיה רשאית לדרוש מהמציע להאריכה לתקופה נוספת כפי שתורה המועצה ובכלל זה להאריך, על חשבוננו, את תוקף הערבות הניתנת ע"י המציע להבטחת קיום הצעתו, והמציע חייב יהיה לעשות כן. 6.13
- לא הגיש המציע את הצעתו בהתאם לאמור לעיל, תהיה המועצה, מטעם זה בלבד, רשאית לפסול את ההצעה או, לחילופין ולפי שיקול דעתה הבלעדי, לדרוש כי המציע יתקן, ישלים או יבהיר את הצעתו או, לחלופין, להתעלם מכל הסתייגות, שינוי או תיקון שצירף המציע ולראות את הצעתו כאילו הוגשה ללא הסתייגות

7. רכישת חוברות המכרז והוצאות:

- 7.1 את חוברת מסמכי המכרז ניתן לרכוש, בתמורה לסך של 1000 ₪ במשרדי במחלקת הגביה. סכום זה לא יוחזר בכל מקרה. המועצה
- 7.2 כל ההוצאות, מכל מין וסוג שהוא, הכרוכות בהכנת ההצעה למכרז ובהשתתפות במכרז, ובכלל זאת כל ההוצאות הכרוכות בהוצאת הערבויות הנדרשות במסמכי המכרז, תחולנה על המציע.

8. סיור קבלנים, הבהרות ושינויים:

- 8.1 מסמכי המכרז מטרתם לתאר את האופי, הטיב והיקף העבודה שעל המציע לבצע. מובהר בזאת כי מלבד מסמכים אלו יחויב הזוכה לבצע את העבודות גם בהתאם להנחיות מהנדס המועצה ו/או מי מטעמו. סתירה, שגיאה, אי התאמה בין מסמכי המכרז וכל הסתייגות תובא ע"י המציע לתשומת לב מהנדס המועצה בכתב, באמצעות מייל ismaeel@daburiyya.muni.il או פקס 048139467 לא יאוחר מ-6 ימים לפני תום המועד להגשת ההצעות. על המציע לוודא טלפונית את הגעתו של המייל, וזאת בטלפון מס' 048139467 תשובת המהנדס ו/או מי מטעמו
- 8.2 תישלח בפקס או בדוא"ל לכל מי שרכש את מסמכי המכרז, ותהא סופית. כל פירושים, הבהרות או הסברים שניתנו בע"פ ו/או ע"י גורם אחר מלבד המהנדס ו/או מי מטעמו לא יחייבו את המועצה. איחור בקבלת התשובה מצד המהנדס ו/או מי מטעמו או אי קבלתה לא יזכו את המציע בהארכת המועד להגשת הצעתו או להתחשבות כלשהיא מצד ועדת המכרזים ודין הצעתו יהיה כדין כל הצעה אחרת לכל דבר.
- 8.3

8.4 מבלי לפגוע באמור לעיל, מוסמך המהנדס ו/או מי מטעמו ליתן מיוזמתו הבהרות לאמור במכרז ו/או לתקן טעויות שנפלו בו והודעה בכתב תינתן לכל מי שרכש את המכרז. הודעות אלו ייחתמו על ידי המציע ויצורפו על ידו להצעתו.

8.5 תשובות, הבהרות, תיקונים שניתנו כאמור בסעיף זה יהוו חלק ממסמכי המכרז.

8.6 **ביום 12/9/2024 ייערך סיור קבלנים . ההשתתפות בסיור בקבלנים חובה.**

נקודת המפגש תהיה אולם ישיבות המועצה **בשעה 10:00** במסגרת המפגש,

תתאפשר קבלת הבהרות ויינתן מענה לשאלות.

9. בחינת ההצעות:

9.1 בבחירת הזוכה תהיה המועצה רשאית להביא במניין שיקוליה את אמינותו של המציע, ניסיונו בקיום התחייבויות בדומה להתחייבויות נשוא מכרז זה, ניסיונה של המועצה או גופים אחרים עם המציע בעבר, כישוריו, המלצות, סבירות הצעתו של המציע וכל שיקול רלוונטי אחר. לצורך כך, תהא רשאית המועצה לבקש ולקבל מהמציעים כל אסמכתא ומסמך הנוגעים לדבר והמציעים מתחייבים לשתף פעולה עם המועצה, ככל שיידרש וכן

9.2 תהיה המועצה רשאית ליצור קשר עם מזמיני עבודות קודמות של המציע. בהערכת ההצעות יהיו המועצה ו/או כל מי מטעמה רשאים לערוך למציעים או לכל חלק מהם, כפי שימצאו לנכון, כל בדיקה, כפי שימצאו לנכון. כל אחד מהמציעים ישתף פעולה עם המועצה ומי מטעמה בבדיקות כאמור, ככל שתבקש לערוך בדיקות. לא ישתף המציע פעולה כנדרש וכאמור לעיל, תהיה המועצה רשאית, מטעם זה בלבד, לפסול את ההצעה.

9.3 עוד רשאית המועצה, בכל שלב שהוא, לבקש מאת המציעים כי ימציאו כל מסמך המועצה ו/או מי מטעמה, ו/או מידע ו/או נתון ו/או בהרה, הדרושים, לדעת להערכת ההצעות.

9.4 עוד רשאית המועצה, בכל שלב שהוא, לבקש מאת המציעים כי ימציאו כל מסמך

המועצה ו/או מי מטעמה, ו/או מידע ו/או נתון ו/או בהרה, הדרושים, לדעת להערכת ההצעות.

10. החלטות המועצה

10.1 המועצה רשאית לבטל את המכרז ו/או להחליט על ביצוע חלק מן העבודות בלבד ו/או להחליט על דחיית ביצוע חלק מן העבודות למועד מאוחר יותר, בהתאם לשיקול דעתה הבלעדי של המועצה. המועצה שומרת על זכותה לפרסם מכרזים חדשים במקרה בו החליטה על ביטול המכרז כאמור דלעיל.

10.2 החליטה המועצה לבצע חלק מן העבודות בלבד ו/או לדחות את ביצוע חלק מן העבודות למועד מאוחר יותר, ייחתם עם הזוכה חוזה על בסיס הצעתו (לרבות הנחה כללית, אם ניתנה כזו על ידו), בשינויים הנדרשים בנסיבות העניין. המועצה שומרת על זכותה לפרסם מכרזים נפרדים ונוספים לביצוע חלק העבודות שהזמנתן בוטלה/ נדחתה כמפורט לעיל.

10.3 החליטה המועצה לבצע חלק מן העבודות בלבד ו/או לדחות את ביצוע חלק מן העבודות למועד מאוחר יותר, ייחתם עם הזוכה חוזה על בסיס הצעתו (לרבות הנחה כללית, אם ניתנה כזו על ידו), בשינויים הנדרשים בנסיבות העניין. המועצה שומרת על זכותה לפרסם מכרזים נפרדים ונוספים לביצוע חלק העבודות שהזמנתן בוטלה/ נדחתה כמפורט לעיל.

- 1
0
4
- כמו כן, שומרת המועצה על זכותה להזמין מהזוכה, בכל מועד מאוחר יותר, את חלקי העבודות אשר לא הוזמנו בצו התחלת העבודה המקורי וביצוען נדחה כאמור. במקרה כזה מתחייב הזוכה לבצע את אותן עבודות נדחות במחירי הצעתו (לרבות הנחה כללית, אם ניתנה) ובתנאים המוגדרים בחוזה.
- 10.5. בוטל המכרז או הוקטן היקפו או הוגדל היקפו או נדחה ביצעו ו/או חלק ממנו, מכל סיבה שהיא, לא תהא למציע ו/או לזוכה כל תביעה ו/או זכות תביעה בגין כל פיצוי אף אם ייגרם לו נזק כאמור, והמציע ו/או הזוכה לא יהיה זכאי לפיצוי מכל מין וסוג ולא ייערך כל שינוי בתמורה שתשולם לו. בנסיבות ביטול מוחלט של המכרז תשקול המועצה לזכות את המציע ו/או הזוכה בהחזר המחיר ששולם על ידו למועצה עבור רכישת מסמכי המכרז.
- 10.6. המועצה אינה מתחייבת לקבל את ההצעה הזולה ביותר, או הצעה אחרת כלשהיא.
- 10.7. המועצה תהא רשאית להתחשב בין השאר, ביכולתו, בחוסנו הכלכלי, בניסיונו ובכשוריו של המציע לבצע את העבודות בטיב מעולה, ובמחירי הצעתו של המציע, ובכל פרט אחר שנדרש המציע להציג ו/או למלא ע"פ תנאי המכרז והוראותיו. מבלי לגרוע מהאמור לעיל יצויין כי המועצה תהיה רשאית לבחון את כושרו של המציע לבצע את העבודות נשוא מכרז זה גם על סמך נסיונה הקודם עמו.
- 10.8. מבלי לגרוע מכלליות האמור בסעיף זה, יובהר כי התקשרות המועצה עם הזוכה מותנית באישור מפעל הפיס, שהוא אחד הגורמים המממנים את העבודות, וכי ככל שמפעל הפיס לא יאשר את התקשרות ו/או לא יעביר את המימון לביצוע העבודות, תהא המועצה רשאית שלא לבצע את התקשרות עם הזוכה או לבטלה, מבלי שתהיה לזוכה כל תביעה ו/או דרישה ו/או טענה כלפי המועצה בשל כך.

11. חובת הזוכה ע"פ המכרז

- 11.1. לאחר קביעת הזוכה במכרז, תודיע על כך המועצה לזוכה.
- 11.2. המציע יחתום על החוזה המצורף עם הגשת ההצעה, וחווה זה יהפוך למחייב במידה ויוכרז המציע כזוכה במכרז.
- 11.3. בנוסף, הזוכה ימציא למועצה עד למעמד חתימת ההסכם על ידו את המסמכים הבאים:
- 1) אישור חתום מאת חברת ביטוח מטעמו על עריכת הביטוחים כנדרש בחוזה על פי נוסח אישור על קיום ביטוחים המצורף לחוזה.

2) ערבות בנקאית לביצוע ולבדק חתומה להבטחת ביצוע

העבודות והבדק נשוא המכרז בתקופת החוזה בסך של 5% מסך הצעתו כולל מע"מ, בנוסח המסמך המצורף למסמכי

המכרז. עם מסירת הערבות בנוסח ה"ל, להנחת דעתה של המועצה, תוחזר לזוכה הערבות לקיום המכרז שהומצאה

למועצה על פי הוראת סעיף 4 לעיל.

על הערבות להיות צמודה למדד המחירים לצרכן המפורסם על ידי הלשכה המרכזית לסטטיסטיקה, כשמדד הבסיס הינו המדד האחרון הידוע ביום החתימה על החוזה. ערבות הביצוע והבדק, תהיה בתוקף לתקופה של 16 חודשים ממועד מתן צו התחלת עבודה כאמור, לאחר סיום ביצוע העבודות תשמש

ערבות הביצוע כערבות בדק.

11.4. זוכה שנדרש להמציא ערבות חתומה לביצוע ההסכם ואישור על קיום בטוחים חתום ע"י חברת הביטוח, בתוך 7 ימים מיום הדרישה כאמור לעיל, תחולט

הערבות שצורפה לצורך השתתפות במכרז והבטחת הצעת המציע וזאת מבלי

לפגוע בכל סעד אחר, וסכום הערבות ישמש כפיצוי קבוע ומוסכם מראש בגין אי קיום ההתחייבויות שנוטל על עצמו המציע בהגשת הצעתו למכרז. כמו כן, תהא המועצה רשאית, מבלי לתת כל הודעה או התראה, להתקשר בהסכם עם מציע אחר וזאת לפי שיקול דעתה הבלעדי. לזוכה לא תהיה כל טענה ו/או תביעה ו/או זכות לפיצוי עקב התקשרותה של המועצה עם מציע אחר במקומו.

התקשרה המועצה עם מציע אחר – יהיה הזוכה חייב לשלם למועצה את ההפרש בין ההצעה שנבחרה על ידי המועצה לבין הצעתו הוא, והמועצה רשאית לצורך זה

להשתמש גם בכספי הערבות שחולטו כמפורט לעיל.

היה ההפרש שבין ההצעה שנבחרה על ידי המועצה לבין הצעתו של הזוכה קטן מסכום הערבות, ישמש סכום הערבות פיצוי קבוע ומוסכם מראש, והמועצה תהא רשאית לחלט את הערבות להשתתפות במכרז במלואה. למען הסר ספק, יובהר כי המועצה תהא רשאית לחלט את הערבות להשתתפות במכרז ולהבטחת הצעת המציע במלואה גם במקרה בו לא תתקשר עם מציע אחר במקום הזוכה.

אין באמור לעיל כדי לפגוע בכל זכות או סעד שיעמדו לרשות המועצה כנגד הזוכה עקב הפרת ההתחייבויות שנטל על עצמו המציע עם הגשת הצעתו למכרז.

11.5. הזוכה יחוייב להשלים את כל ההיערכויות הנדרשות ולהתחיל בביצוע העבודות במועד אשר יינקב בהודעת המועצה. **מובהר ומודגש בזאת כי לוח הזמנים לביצוע העבודות נשוא המכרז עד להשלמתן כמפורט דלעיל הינו קריטי ומהווה תנאי יסודי להתקשרות.** למען הסר ספק, איחור בתחילת ביצוע עבודות ו/או בהשלמתן יזכה את המועצה בפיצוי מוסכם, כקבוע בהסכם, מבלי לגרוע מכל זכות אחרת הנתונה למועצה ע"פ כל דין. הזוכה יידרש לבצע את העבודות, כהגדרתן בהסכם,

11.6. בהתאם להנחיות מהנדס

המועצה או מי מטעמו ולשביעות רצונו ורצון המועצה, הכל כמפורט במסמכי המכרז.

11.7. הזוכה לא יסב ולא יעביר את ההסכם, כולו או מקצתו, או כל טובת הנאה על פיו ו/או התחייבות על פיו לאחר במישרין או בעקיפין. למען הסר ספק, הזוכה לא יורשה להעסיק קבלני משנה לצורך ביצוע העבודות, אלא לאחר קבלת אישור

מהנדס המועצה מראש ובכתב. מבלי לגרוע מן האמור לעיל, לא יהא בהעסקת קבלני משנה כדי לגרוע מהתחייבויות הזוכה ע"פ מסמכי המכרז, לרבות אחריותו כלפי המועצה, הכל כאמור במסמכי המכרז. הזוכה לא יהיה זכאי להמחות את זכותו לקבלת סכום כל שהוא מהמועצה לפי הסכם זה לאחר, אלא אם קיבל מראש הסכמה לכך בכתב של גזבר המועצה ושל

.11.8

החשב המלווה שלה. המועצה תהא רשאית לסרב לבקשות הזוכה בעניין זה, לרבות סירוב להמחות סכומים או התניית ההמחאה בתנאים שייראו לה לפי שיקול דעתה הבלעדי, לרבות תנאים בדבר הגדלת ערבות הזוכה או קביעת בטחונות נוספים להבטחת ביצועו של ההסכם. יתרת התנאים וההוראות ביחס להתקשרות מפורטים בנוסח ההסכם ובמסמכי המכרז.

.11.9

להלן תנאי התשלום כדלקמן: עם סיום העבודה ולאחר מסירה סופית, יגיש הקבלן חשבון סופי בצירוף כל

.11.10

האישורים בהתאם לתנאי הסכם זה, לאחר בדיקת המפקח ואישורו יועבר החשבון הסופי

למהנדס המועצה לאישור ויועבר לגזבר לתשלום, בהתאם לסעיף 6.6.

12. שמירת זכויות:

כל הזכויות במסמכי המכרז שמורות למועצה, והמשתתפים במכרז לא יהיו

.12.1

רשאים לעשות כל שימוש במסמכי המכרז אלא לצורך הכנת והגשת הצעה במכרז זה.

המועצה תהא זכאית לאכוף על כל משתתף שהצעתו תיקבע כזוכה את תנאי הצעתו במכרז.

.12.2

בכבוד רב,

ריפעת עזאיזה

ראש המועצה

נספח 1.1
מכרז מס' 10/2024

תאור כללי של המציע
פרטים ומורשי חתימה.

לכבוד: מועצה מקומית
דבוריה

..ג.א.

הנדון: מכרז מספר 10/2024 מידע ארגוני ומורשי חתימה

_____	ח.פ, ת.ז:	_____	שם המציע :
_____		_____	כתובת :
_____	פקס :	_____	טלפון :
_____	תפקיד :	_____	שם החותם :
_____	תאריך :	_____	חתימה וחותמת:

אני _____ מאשר הפרטים הבאים לגבי הגוף המציע למכרז הנדון:
עו"ד/רו"ח (שם מלא)

1. שם רשמי : _____
2. סוג התאגדות: _____
3. תאריך התאגדות : _____
4. מספר מזהה : _____
5. שמות המוסמכים לחתום ולהתחייב בשם המציע ומספרי ת.ז. שלהם : _____

שם מוסמך חתימה	תעודת זהות
_____	_____
_____	_____
_____	_____

6. ההחלטה בדבר ביצוע העבודות נשוא מכרז זה נתקבלה אצל המציע בהתאם למנגנונים הקבועים במסמכי ההתאגדות שלו.
7. החתימות המופיעות ע"ג מסמכי ההצעה והמכרז מחייבות את התאגיד לכל דבר ועניין.

בכבוד רב,

שם מלא : _____ רו"ח/עו"ד חתימה וחותמת : _____

כתובת : _____ טלפון :

נספח 1.2
מכרז מס' 10/2024

המלצות על ביצוע עבודות

לכבוד
מועצה מקומית דבוריה

הנדון : אישור על ביצוע עבודות וחווות דעת

המלצה מס' 1

אני החתום מטה באשר בזה כי _____ (שם מלא) ח.פ.

שם(_____ (להלן: "הקבלן"), ביצע עבורנו _____
המזמין), עבודות הנגשת תחנות אוטובוס בקו קייסבתקופה שבין 12/09/2021 ועד 12/09/2024

פירוט העבודות :

היקף כספי כולל מע"מ:

אחר :

חוות דעת על הביצוע

פרטי הממליץ/המאשר :

שם ושם משפחה _____ טלפון _____ שם הרשות _____ תפקיד _____

נספח 1.2 מכרז
מס' 10/2024

המלצות על ביצוע עבודות

לכבוד מועצה
מקומית דבוריה

הנדון : אישור על ביצוע עבודות וחווות דעת

המלצה מס' 2

אני החתום מטה באשר בזה כי _____ (שם מלא) ח.פ.

_____ (להלן: "הקבלן"), ביצע עבורנו _____ (שם המזמין), עבודות הנגשת תחנות אוטובוס בקו קייסבתקופה שבין 01/01/2020 ועד 31/12/2020

פירוט העבודות :

היקף כספי כולל מע"מ:

אחר :

חווות דעת על הביצוע

פרטי הממליץ/המאשר :

שם ושם משפחה _____ טלפון _____ שם הרשות _____ תפקיד _____

נספח 1.2 מכרז
מס' 10/2024

המלצות על ביצוע עבודות

לכבוד

מועצה מקומית דבוריה

הנדון : אישור על ביצוע עבודות וחוות דעת

המלצה מס' 3

אני החתום מטה באשר בזה כי _____ (שם מלא) ח.פ.

_____ (להלן: "הקבלן"), ביצע עבורנו _____ (שם המזמין), עבודות הנגשת תחנות אוטובוס בקו קיים בתקופה שבין 01/01/2021 ועד 31/12/2021

פירוט העבודות :

היקף כספי כולל מע"מ:

אחר :

חוות דעת על הביצוע

פרטי הממליץ/המאשר :

שם ושם משפחה _____ טלפון _____ שם הרשות _____ תפקיד _____

נספח 1.3

תצהיר לפי חוק עסקאות גופים ציבוריים, התשל"ו - 1976

לכבוד:
מועצה מקומית דבוריה

תצהיר לפי חוק עסקאות גופים ציבוריים, התשל"ו - 1976

אני הח"מ, _____, נושא/ת תעודת זהות מס' _____ מכתובת _____, לאחר שהוזהרתי כי עלי לומר אמת וכי אהיה צפוי/ה לעונשים הקבועים בחוק אם לא אעשה כן, מצהיר/ה בזאת כדלקמן:

1. הנני עושה תצהיר זה בהתאם לחוק עסקאות גופים ציבוריים, התשל"ו - 1976 (להלן: "חוק עסקאות גופים ציבוריים") (כחלק מהצעה במכרז פומבי מס' 10/2024 למונחים המפורטים בתצהיר זה תהיה המשמעות הנתונה להם בחוק עסקאות גופים ציבוריים).

2. עד למועד ההתקשרות אני הח"מ ובעל זיקה אלי, כהגדרתם בחוק עסקאות גופים ציבוריים, לא הורשענו ביותר משתי עבירות לפי חוק שכר מינימום, התשמ"ז - 1987 (להלן: "חוק שכר מינימום") (ו/או לפי חוק עובדים זרים) איסור העסקה שלא כדין והבטחת תנאים הוגנים, (התשנ"א - 1991) (להלן: "חוק עובדים זרים").

3. לחילופין, אם אני הח"מ ובעל זיקה אליי הורשענו המציע ביותר משתי עבירות על חוק שכר מינימום ו/או חוק עובדים זרים - במועד הגשת ההצעה במכרז חלפה שנה אחת לפחות ממועד ההרשעה האחרונה.

4. הנני מצהיר/ה כי זהו שמי, זו חתימתי ותוכן תצהירי אמת.

_____ חתימת המציע

_____ תאריך

אישור

אני הח"מ עו"ד _____ מאשר/ת בזאת כי ביום _____ הופיע/ה בפני במשרדי ברחוב

_____ מר/גב' _____ אשר זיהה/זיהתה עצמו/עצמה באמצעות ת.ז.

מס' _____ [במידה והמציע הינו תאגיד או שותפות רשומה: המשמש בתפקיד _____]

במציע והמוסמך/כת לעשות תצהיר זה בשמה ומטעמה, ולאחר שהוזהרתי/ויה כי עליו/עליה להצהיר אמת וכי

יהיה/תהיה צפוי/ה לעונשים הקבועים בחוק אם לא יעשה/תעשה כן, אישר/ה את נכונות
תצהירו/ה דלעיל

וחתם/מה עליו בפני.

חתימה וחותמת עורך דין _____

נוסח ערבות בנקאית להשתתפות במכרז

תאריך

לכבוד
מועצה מקומית דבוריה

הג.א.

הנדון: **כתב ערבות מס'**

1. על פי בקשת _____ (ולהלן "המבקש") אנו ערבים בזה כלפיכם לתשלום כל סכום שהוא עד לסכום כולל של **12,500 ש"ח** (שניים עשר אלף וחמש מאות שקלים **חדשים להלן: "סכום הערבות"**) שתדרשו מאת המבקש בקשר למכרז מס' **10/2024**

הנגשת תחנות אוטובוס בקו קיים בדבוריה. סכום הערבות יהיה צמוד למדד המחירים לצרכן כפי שמתפרסם על ידי הלשכה המרכזית לסטטיסטיקה או כל מוסד רשמי אחר שיבוא במקומה (להלן – "המדד").

2. סכום הערבות יהיה צמוד למדד המחירים לצרכן כפי שמתפרסם על ידי הלשכה המרכזית לסטטיסטיקה או כל מוסד רשמי אחר שיבוא במקומה (להלן – "המדד").

3. מדד הבסיס לעניין ערבות זאת הנו מדד **אוגוסט 2024** שהתפרסם ב- **15/08/2024** /2024815/0

4. לפי דרישתכם הראשונה בכתב, חתומה ע"י ראש המועצה ו/או גזבר המועצה אנו נשלם לכם עם החזרת כתב ערבות זה, כל סכום עד לסכום הערבות, בתוספת הפרשי הצמדה וריבית מבלי להטיל עליכם חובה להוכיח את דרישתכם ומבלי שתהיו חייבים לדרוש את התשלום תחילה מאת המבקש.

5. ערבות זו תהיה בתוקף עד ליום **25/12/2024**

6. ערבות זו אינה ניתנת להסבה או להעברה בכל צורה שהיא.

בכבוד רב,

בנק

הצהרת המשתתף ואישור רו"ח בנוגע להיקף כספי של עבודות קודמות

שם המשתתף: _____

תאריך: _____

הרינו להצהיר כדלקמן:

כי הננו בעלי ניסיון מוכח בביצוע עבודות הנגשת תחנות אוטובוס ובעלי ניסיון מצטבר מוכח בתחום זה במשך

שלוש השנים 2019, 2020, 2021 בהקף כספי מצטבר לכל השנים לעיל בסך של 600,000 ₪ כולל מע"מ.

חתימת המשתתף:

=====

אישור רואה חשבון

לבקשת _____)להלן: "המשתתף" (וכרואי החשבון שלו, ביקרנו אתהצהרת המשתתף בדבר ניסיון בביצוע עבודות כמדווח לעיל. הצהרה הינה באחריות הנהלת המשתתף. אחריותנו היא לחוות דעה על הצהרה זו בהתבסס על ביקורתנו. ערכנו את ביקורתנו בהתאם לתקני ביקורת מקובלים. הביקורת כללה בדיקה של ראיות התומכות בסכומים ובמידע שבהצהרה וזאת במטרה להשיג מידה סבירה של ביטחון שאין בהצהרה הנ"ל הצגה מטעה מהותית. אנו סבורים שביקורתנו מספקת בסיס נאות לחוות דעתנו.

לדעתנו בהתבסס על ביקורתנו הצהרה זו משקפת באופן נאות מכל הבחינות המהותיות את הצהרת המשתתף בדבר ניסיון והיקף כספי של עבודות דומות לעבודות נשוא המכרז במהלך 3 השנים האחרונות.

תאריך:

בכבוד רב,
רואי חשבון

מסמך 2'א – הצהרת המשתתף

מכרז לביצוע הנגשת תחנות אוטובוס בקו קיים

הצהרת המשתתף

אנו הח"מ לאחר שקראנו בעיון ובחנו בחינה זהירה את כל מסמכי המכרז, מצהירים ומתחייבים בזה כדלקמן:

1. הבנו את, קראנו בעיון, בחנו בקפידה והננו מסכימים לכל האמור במסמכי המכרז, והצעתנו מוגשת בהתאם, ולא נציג כל תביעות ו/או דרישות המבוססות על אי ידיעה ו/או אי הבנה, והננו מוותרים בזה מראש על כל טענה כאמור.
 2. בדקנו, לפני הגשת הצעתנו למכרז, את כל הנתונים המתייחסים לעבודות כהגדרתן במסמכי המכרז, לרבות כתב הכמויות והמפרט הטכני וביצענו סיור במסגרת סיור הקבלנים. קראנו הכל כמתואר במסמכי המכרז וכן בחנו את כל התנאים והנסיבות הקשורים בביצוע מלוא התחייבויותינו ע"פ מסמכי המכרז, את החוקים, הדרישות והנהלים של כל הרשויות המוסמכות וכל גורם אחר שאישורו נדרש לצורך קיום התחייבויותינו ע"פ מסמכי המכרז וכן את כל הגורמים, אשר יש או עשויה להיות להם השפעה על הצעתנו. כן הננו מאשרים כי קביעת התמורה בהצעתנו זו נעשתה בהתחשב בכל הנתונים שלעיל וכי אין ולא תהיה לנו כל טענה, דרישה או תביעה בקשר עם האמור לעיל ו/או עם הצעתנו.
 3. הצעתנו הינה בהתאם לאמור במסמכי המכרז ובהסתמך על הבדיקות שערכנו, ואנו מסכימים לכל האמור במסמכי המכרז ולא נציג כל תביעות או דרישות המבוססות על אי ידיעה ו/או אי הבנה ואנו מוותרים בזאת מראש על טענות כאמור.
 4. הננו בעלי הידע, המומחיות, הכשירות, הרישיונות, ההיתרים והכישורים הדרושים לביצוע העבודות נשוא המכרז, גם מבחינת המימון גם מבחינה מקצועית, בהתאם לכל מסמכי המכרז.
 5. הננו מסוגלים, מכל בחינה שהיא, לבצע את כל הדרישות וההתחייבויות על פי הוראות המכרז ומסמכיו, לרבות עמידה בלוח הזמנים שנקבע לביצוע העבודות וזמינות במשך 24 שעות ביממה, כנדרש בחוזה. ידוע לנו כי תנאי זה הינו תנאי יסודי ועיקרי בהתקשרות נשוא המכרז.
 6. מבלי לגרוע מכלליות האמור לעיל, יש לנו את כל האמצעים הטכניים, המקצועיים וכל הציוד הנדרש על מנת לבצע ולהשלים את העבודה במועדים הנקובים במסמכי המכרז, ואנו מתחייבים לעשות כן אם נזכה במכרז.
 7. אנו עומדים בכל תנאי הסף ויתר התנאים הנדרשים ע"פ מסמכי המכרז וכראיה הנני מצרף את כל המסמכים הנדרשים. ידוע לנו כי במידה ולא נצרף מסמך ו/או אישור מן המפורטים לעיל ועדת המכרזים עלולה לפסול את הצעתנו. עוד ידוע לנו כי לוועדת המכרזים שמורה הזכות לחקור ולדרוש מאיתנו להציג כל מידע/ מסמך נוסף שיידרש להוכחת כשירותנו, ניסיוננו, מומחיותנו, אפשרויות המימון, התאמתנו לביצוע העבודות, לרבות המלצות, וכיו"ב ואנו נהיה חייבים למסור לוועדה את מלוא המידע/ המסמכים, להנחת דעתה. אם נסרב למסור מסמך, הסבר או ניתוח כלשהוא כאמור, רשאית הוועדה להסיק מסקנות לפי ראות עיניה ואף לפסול את ההצעה.
 8. הננו מתחייבים כי במידה ונזכה במכרז והמועצה תתקשר איתנו בהסכם, נבצע את העבודות נשוא המכרז בשלמות, בהתאם למסמכי המכרז, הוראות הבטיחות והוראות כל דין, לפי המחיר הנקוב בהצעתנו להלן, לשביעות רצונם המלא של המנהל והמועצה.
 9. כמו כן הננו מתחייבים להשלים את ביצוע העבודות בפרק זמן של 90 ימי לוח מיום חתימת צו התחלת עבודה על ידי מהנדס המועצה המקומית דבוריה, הכל בכפוף לאמור במסמכי המכרז. למען הסר ספק מובהר לנו כי לוח הזמנים הנ"ל הינו קריטי ומהווה תנאי יסודי בחוזה וכי אי עמידה בו תחייב אותנו בתשלום פיצוי מוסכם למועצה, מבלי לגרוע בכל סעד ו/או זכות אחרים הנתונים לה ע"פ כל דין ו/או ע"פ ההסכם.
- עוד הננו מתחייבים לא להסב ולא להעביר את ההסכם, כולו או מקצתו, או כל טובת הנאה על פיו ו/או התחייבות על פיו לאחר במישרין או בעקיפין. למען הסר ספק, ידוע לנו כי לא נורשה להעסיק קבלני משנה לצורך ביצוע העבודות, אלא לאחר קבלת אישור המנהל מראש ובכתב. מבלי לגרוע מן האמור לעיל, לא יהא בהעסקת קבלני משנה כדי לגרוע מהתחייבויותינו ע"פ מסמכי המכרז, לרבות

א
ח
ר
י
ו
ת
ג

ו כלפי המועצה, הכל כאמור במסמכי המכרז.

.10

11. ידוע לנו כי אנו לא נהיה זכאים להמחות את זכותנו לקבלת סכום כל שהוא מהמועצה לפי הסכם זה לאחר, אלא אם קיבלנו מראש הסכמה לכך בכתב של גזבר המועצה והחשב המלווה שלה. המועצה

תהיה רשאית לסרב לבקשתנו בעניין זה, לרבות סירוב להמחות סכומים או התניית ההמחאה בתנאים שייראו לה לפי שיקול דעתה הבלעדי, לרבות תנאים בדבר הגדלת הערבויות או קביעת בטחונות נוספים להבטחת ביצועו של ההסכם.

12. כמו כן אנו מתחייבים לעמוד בכל התנאים הנדרשים ע"פ כל דין ו/או תקן לצורך ביצוע העבודות נשוא המכרז.

13. ידוע לנו כי כל התחייבות המופיעה בחוברת מכרז זו ובכלל זה בחוזה, גם אם לא הוזכרה במפורש בחלק זה, מחייבת אותנו.

14. להבטחת קיום הצעתנו מצ"ב ערבות בנקאית חתומה בסכום של 25,000 ₪) עשרים וחמש אלף

ש"ח(, צמודה למדד המחירים לצרכן המתפרסם ע"י הלשכה המרכזית לסטטיסטיקה, כשהמדד הבסיסי יהיה המדד האחרון הידוע ביום הגשת ההצעות למכרז, בתוקף עד ליום

ע"פ תנאי המכרז ובנוסח המצ"ב למסמכי המכרז) למועצה יש זכות לדרוש ממני

25/12/24

להאריך את תוקף הערבות כמפורט במסמך א'1 דלעיל. אם הצעתנו תתקבל, הרינו מתחייבים לבצע את כל הפעולות המפורטות כדלקמן, וזאת תוך 7 ימים מתאריך הודעתכם בדבר זכייתנו במכרז:

א. להמציא לכם ערבות בנקאית חתומה ומבויילת) ככל שנדרש ביול ע"פ דין) להבטחת ביצוע

העבודות והבדק לפי תנאי החוזה ע"ס 5% מסך ההצעה כולל מע"מ, בנוסח המצ"ב למסמכי המכרז ובהתאם לדרישות החוזה. הערבות תהיה צמודה למדד המחירים לצרכן, הכל כמפורט בחוזה.

ב. להמציא לכם אישור קיום ביטוחים, כמפורט במסמכי המכרז והחוזה.

15. אנו מצהירים בזאת כי ידוע לנו שאם נחזור בנו מהצעתנו ו/או אם לא נבצע את הפעולות המנויות בסעיף 14 לעיל, כולן או מקצתן, או כל התחייבות כלשהי אחרת הכלולה בחוברת מכרז זו, נאבד את זכותנו לביצוע העבודות והמועצה תהא רשאית לחלט את הערבות הבנקאית המצורפת להצעתנו זו ולהתקשר עם קבלן אחר לביצוע העבודות נשוא הצעתנו, הכל כמפורט במסמכי המכרז. כן ידוע לנו

שבחילוט הערבות לא יהא כדי לפגוע בכל זכות או סעד שיעמדו לרשות המועצה עקב הפרת ההתחייבויות שאנו נוטלים על עצמנו עם הגשת הצעתנו למכרז. הננו מצהירים כי לא תהיה לנו כל טענה ו/או תביעה ו/או זכות לפיצוי עקב התקשרות המועצה עם מציע אחר במקומו. כן הננו מתחייבים כי במקרה בו תתקשר המועצה עם מציע אחר כאמור דלעיל, יהיה עלינו לשלם לה את ההפרש בין ההצעה שנבחרה על ידה לבין הצעתנו, והמועצה רשאית להשתמש לצורך זה בכספי הערבות שחולטו כמפורט דלעיל.

16. הצעתנו מוגשת ללא כל קשר או תיאום עם משתתפים אחרים.

17. ידוע ומוסכם עלינו כדלקמן:

א. כי כלל העבודות נשוא המכרז אמורות להיות ממומנות על ידי גופים חיצוניים למועצה, ולכן תשלום התמורה לקבלן הזוכה מותנה בהעברתה מאת הגופים הממנים אל חשבון המועצה. ברור לנו ומוסכם עלינו כי לא מוטלת על המועצה כל חובה עצמאית לתשלום התמורה לקבלן ולפיכך במקרה בו לא יתקבלו בפועל, בחשבון המועצה, הכספים מאת הגופים הממנים, כולם או חלקם, מכל סיבה שהיא, הרי שבהתאמה לא נהיה זכאים לקבלת תמורה מאת המועצה. אנו מוותרים בזאת במפורש על כל טענה ו/או תביעה בקשר עם האמור.

ב. כי המועצה איננה מתחייבת לקבל כל הצעה שהיא, כולה או חלקה וכי היא רשאית לבטל את המכרז ו/או להחליט על ביצוע חלק מן העבודות ו/או להחליט על דחיית ביצוע חלק מן העבודות למועד מאוחר יותר, בהתאם לשיקול דעתה הבלעדי.

ג. כי המועצה זכאית לפרסם מכרזים נפרדים ונוספים לביצוע אותן עבודות שהזמנתן בוטלה/ נדחתה כמפורט דלעיל.

ד. כי במקרה בו הוקטן היקפו של המכרז או הוגדל היקפו או נדחה ביצועו, כולו או חלקו, מכל סיבה שהיא, לרבות האמור לעיל דלעיל, ייחתם עמנו החוזה על בסיס הצעתנו, בשינויים

הנדרשים בנסיבות העניין, והננו מתחייבים לבצע את העבודות בהתאם למחירים אלו.

ה. כי המועצה שומרת על זכותה להזמין מאיתנו, בכל מועד מאוחר יותר, את חלקי העבודות אשר לא הוזמנו בצו התחלת העבודה וביצוען נדחה כאמור. במקרה כזה הננו מתחייבים לבצע את אותן עבודות במחירי הצעתנו (לרבות הנחה כללית, אם ניתנה) ובתנאים המוגדרים בחוזה, בשינויים המחוייבים ובכלל זה הגדרת לוח הזמנים לביצוע העבודות הנדחות. ו. ידוע לנו, **מבלי לגרוע משאר האמור בסעיף זה**, כי התקשרות המועצה עם הזוכה מותנית באישור מפעל הפיס, שהוא אחד הגורמים המממנים את העבודות, וכי ככל שמפעל הפיס לא יאשר את התקשרות ו/או לא יעביר את המימון לביצוע העבודות, תהא המועצה רשאית שלא לבצע את ההתקשרות עם הזוכה או לבטלה, מבלי שתהיה לזוכה כל תביעה ו/או דרישה ו/או טענה כלפי המועצה בשל כך.

18. הננו מצהירים בזאת מפורשות כי לא תהיה לנו כל טענה ו/או דרישה ו/או תביעה בכל הנוגע ו/או בקשר עם ביטול המכרז, הקטנת היקפו, הגדלת היקפו, דחיית ביצועו, או שינוי היקף העבודות המועברות לביצועו בכל זמן שהוא, מכל סיבה שהיא, כמפורט דלעיל. מבלי לגרוע מכלליות האמור דלעיל, לא נהיה זכאים לקבלת כל פיצוי בגין כך אף אם ייגרם לנו נזק. כמו כן, לא תהא לנו כל תביעה בגין אי ביצוע העבודות מכוח המכרז בהיקף מסויים.
19. הצעתנו זו תהיה בתוקף ותחייב אותנו במשך תקופה של 90 ימים מהמועד האחרון להגשת ההצעות כפי שהוגדר בתנאי המכרז. במידה ותדרוש המועצה יוארך תוקפה של הצעתנו לתקופה נוספת כפי שתורה המועצה. אם הצעה זו נחתמה על ידי יותר מאדם אחד, היא מחייבת את כל החתומים מטה ביחד וכל אחד מהם לחוד, ובכל מקום שפרט מפרטי הצעה זו מובא בלשון יחיד יש לראותו כאילו הובא על ידי כל החתומים מטה ביחד ועל ידי כל אחד מהם לחוד.
20. הצעה זו היא בלתי חוזרת ובלתי ניתנת לביטול, לשינוי או לתיקון, והיא עומדת בתוקפה ומחייבת אותנו כאמור דלעיל.
21. הצעתנו הינה בגדר המטרות והסמכויות הקבועות במסמכי המציעה בשמה מוגשת ההצעה, אנו זכאים לחתום בשם המציעה על הצעה זו, חתימתנו מחייבת את המציעה ואין כל מניעה על פי כל דין או הסכם לחתימתנו על הצעה זו.
22. **בהסתמך על כל האמור לעיל ולהלן בכל מסמכי המכרז, ובתמורה לקיום מלוא התחייבויותינו ע"פ מסמכי המכרז, להלן אחוזי ההנחה המוצעים על ידינו למחיר האומדן של ביצוע עבודות הנגשת תחנות אוטובוס בקו קיים האומדן עבור עבודות הנ"ל עומד על סך:**

522,080 ₪ ללא מע"מ.

הצעתנו לאחוזי הנחה עבור עבודות הנגשת תחנות אוטובוס בקו קיים

עומדת על סך של _____% אחוזי הנחה.

23. ולראיה באנו על החתום לאחר שהבנו את משמעותה המלאה של הצהרתנו זו:

שם המציע: _____ מס' זיהוי:

כתובת (כולל מיקוד): _____ טל: _____ פקס:

דוא"ל: _____ איש קשר: _____ טל' נייד :

חתימה וחותמת המציע

תאריך

מסמך'-בהסכם

ח ו ז ה

שנערך ונחתם ב _____ ביום _____

ב' י: המועצה המקומית דבוריה

(להלן: "המזמין" ו/או "המועצה") מצד אחד;

ל ב' י: ח.פ./ע.מ. _____

שכתובתו לצורך הסכם זה הינה _____

(להלן: "הקבלן") מצד שני;

הואיל: והמזמין פרסם מכרז פומבי מס' 10/2024 לביצוע עבודות הנגשת תחנות אוטובוס בקו קיים ברחבי הישוב. הכל כמתואר ומפורט במסמכי המכרז (להלן: "המכרז" ו"העבודות" בהתאמה).
והואיל: והקבלן הציע הצעה על פי מסמכי המכרז המצ"ב ומסומנת כמסמך א'2 והמהווה חלק בלתי נפרד מחוזה זה (להלן: "ההצעה");
והואיל: וועדת המכרזים, בישיבתה מיום _____ המליצה לבחור בהצעת הקבלן כהצעה הזוכה,

וראש המועצה, בהחלטה מיום _____ אישר המלצה זו;

אשר על כן הותנה, הוצהר והוסכם בין הצדדים כדלקמן:

1. המבוא

- א. המבוא לחוזה זה מהווה חלק בלתי נפרד ממנו.
- ב. כל מסמכי המכרז, לרבות הנספחים לחוזה זה, המפרטים, התוכניות, כתבי הכמויות, פרוטוקול קבלנים, שאלות ובקשה להבהרות כולל תשובות והודעות המזמין, במידה והיו, בין שהם מצורפים לו ובין שאינם מצורפים לו, מהווים חלק בלתי נפרד הימנו.
- ג. כותרות הסעיפים הנן לצורך הנוחיות בלבד ולא יסתמכו עליהן בביאור או בפירוש חוזה זה.

2. הגדרות

"המנהל" - פירושו: מהנדס מועצה מקומית דבוריה או מי שנתמנה על ידו להיות מנהל

העבודות לרבות כל אדם המורשה בכתב לצורך חוזה זה או כל חלק ממנו, למעט המפקח באתר.

פירושו: לרבות נציגיו, יורשיו ומורשיו המוסמכים, לרבות כל קבלן משנה הפועל בשמו או בשבילו בביצוע העבודות או כל חלק ממנה. למען הסר ספק, אין באמור בסעיף בהגדרה זו כדי להתיר לקבלן להעסיק קבלן ו/או קבלני משנה, אלא כאמור במפורש בחוזה זה להלן.

פירושו: האדם שמתמנה בכתב מעת לעת ע"י המנהל להיות נציג המזמין באתר לפקח על ביצוע העבודות, או כל חלק ממנה.

- "הקבלן"

- "המפקח"

- "העבודות" - פירושו: כל העבודות שיש לבצע בהתאם לתוכניות, מפרט טכני וכתבי כמויות שיועברו לקבלן על ידי נציג מחלקת הנדסה, לחוזה ויתר מסמכי המכרז.
- "חוזה זה" - פירושו: הצעתו של הקבלן, תנאי חוזה זה (להלן: "תנאים אלה"), המפרט הטכני, מפרטים אחרים. פרטים (ככל שישנם), כתבי הכמויות מפרט טכני והתוכניות וכן כל מסמך אחר המצורף לחוזה זה ולמסמכי המכרז.
- "האתר" - פירושו: אתרי העבודה המוגדרים במסמכי המכרז המקרקעין אשר בהם, דרכם, מתחתם, או מעליהם תבוצענה העבודות, לרבות כל מקרקעין אחרים שיעמדו לרשות הקבלן לצורך ביצוע העבודות.
- "שכר חוזה זה" - פירושו: התמורה שתשולם לקבלן בגין ביצוע העבודות בפועל בהתאם להצעתו אשר נבחרה כהצעה הזוכה, לרבות כל תוספת שתתווסף להן, ולמעט כל סכום שיופחת מהן, הכל בהתאם להוראות חוזה זה.
- "תוכניות" - פירושו: התוכניות, כתב הכמויות מפרטים ופרטים המהוות חלק בלתי נפרד מחוזה זה, לרבות כל שינוי בהן שאושר בכתב ע"י המנהל לעניין חוזה זה, וכן כל תוכנית אחרת שתאושר בכתב ע"י המנהל, כפי שיהיו מעת לעת, על פי שיקול דעתם הבלעדי של המועצה והמנהל.

" שטחי העבודה –רחבי הישוב ובהתאם להנחיות המפקח ומהנדס המועצה.

3. הצהרות הקבלן

הקבלן מצהיר בזאת כדלקמן:

- א. כי הוא קרא חוזה זה, על כל נספחיו, והבינם והוא מתחייב לעמוד בכל תנאי חוזה זה ולבצע את העבודות על פי תנאיו במלואן.
- ב. כי הוא ראה ובדק את האתר, התוכניות, המפרט הטכני, תנאי הקרקע, הכבישים, דרכי הגישה, תנאי העבודות, המפרטים והכמויות וערך כל הבדיקות הנחוצות לו לשם ביצוע העבודות בהתאם לחוזה נספחיו, וכי אין לו ולא תהיינה לו כל טענות מום ו/או טעות וכי הוא מסוגל לבצע את העבודות בהתאם לאמור לעיל.
- ג. כי הוא שוכנע על יסוד בדיקותיו המוקדמות כי ההצעה שהציע, לרבות התעריפים והמחירים שבכתב הכמויות, מניחים את דעתו ומהווים תמורה הוגנת לכל התחייבויותיו, לפי חוזה זה.
- ד. כי הוא בעל הידע, היכולת, הכישורים, הניסיון, האמצעים, הציוד וכוח האדם הדרושים והמתאימים לביצוע התחייבויותיו, על פי חוזה זה ובידו כל הרשיונות וההיתרים הנדרשים ע"פ חוק לצורך ביצוע העבודות, והוא מתחייב לדאוג לכל היתר ו/או רישיון שידרשו לשם ביצוע העבודות ו/או כל חלק מהן, על חשבונו הוא, וזאת בטרם ביצע אותו מעשה הדרוש רישיון ו/או היתר כאמור.
- ה. כי הוא מנהל את כל ספריו בהתאם לכל דין ובמיוחד בהתאם לדיני מס הכנסה ומע"מ.

4. התחייבויות הקבלן

- א. הקבלן מתחייב בזאת לבצע את העבודות בהתאם לתוכניות, למפרטים, מפרט טכני, לכתבי

הכמויות, לתיאורי העבודות שימסרו לו מעת לעת ובהתאם להוראות, שתינתנה לו ע"י מהנדס המועצה והמפקח ולעמוד בלוח הזמנים שנקבע בהתאם לצו התחלת העבודה ולהתחילן לא יאוחר מ-10 ימי לוח מיום מתן צו התחלת עבודה.

ב. הקבלן מתחייב להעביר לידי מהנדס המועצה ערבות ביצוע וטיב, כולל ביטוח צד ג' בהתאם לנספח ולא יאוחר מ-10 ימי לוח מיום הודעה על זכייתו. כל יום פיגור מעבר ל-10 ימי לוח שהקבלן לא הביא למהנדס המועצה את ערבות הביצוע והטיב יקוזז לו מ-90 ימי לוח של משך ביצוע העבודה.

ג. למען הסר ספק, מובהר בזאת כי בהעדר תוכניות תבואנה הוראות המפקח במקומן, לכל דבר ועניין, ובכפוף לאמור בסעיף 9 להלן.

ד. מבלי לגרוע מכלליות האמור לעיל יובהר כי הקבלן מתחייב לדאוג להצבת גדרות, שילוט והכוונה בכל המקומות שבהן תבוצענה העבודות, וזאת על מנת לדאוג לבטיחות העובדים מטעמו וכן על מנת לאפשר תנועה בטוחה של כלי רכב ושל הולכי רגל בסמוך לאתר ביצוע העבודות. למען הסר ספק יובהר כי ההוצאות הכרוכות בכך כלולות במחירי החוזה כפי שהם מפורטים להלן וכפי שהם מחושבים בהתאם למחירי היחידה שבכתב הכמויות, והקבלן לא זכאי לכל תמורה נוספת בגין הצבת גדרות, שילוט והכוונה כאמור.

5. עבודות בשעות היום בימי חול שבת ומועדים

א. העבודה תבצע בהתאם למופיע במפרט הטכני המצורף למסמכי מכרז זה .

ב. סעיף 5(א) לעיל לא יחול על אותו חלק העבודות אשר מטבע הדברים צריך להתבצע ללא הפסקה ו/או במשמרות רצופות ו/או כל עבודה שהיא הכרחית ובלתי נמנעת להצלת נפש ו/או רכוש ו/או לביטחון העבודות ו/או האתר. ואולם, במקרה של ביצוע עבודות כאמור, חובה על הקבלן להודיע על כך למפקח בטרם בוצעה העבודה, ולדאוג לכל ההיתרים הדרושים לביצוע כאמור.

6. התחלת העבודות ומשך ביצוע

א. הקבלן מתחייב להתחיל בביצוע העבודות, בהתאם לרשום בצו התחלת העבודה ובהתאם

לתוכניות פרטים ובמפרט הטכני המצורף למסמכי מכרז זה וכי הוא יעבוד בשטח ברציפות, ויסיימן בפרק זמן של עד **90 ימי לוח**, בהתאם למועדים ולשלבי ההתקדמות, כפי שנקבעו בחוזה זה ו/או בנספחיו ו/או ע"פ הוראות המפקח.

מובהר ומודגש בזאת כי הקבלן מתחייב להשלים את ביצוע העבודות לשביעות רצונה המוחלט של המועצה ונציג מחלקת הנדסה בפרק זמן שיקבע מעת לעת לאחר הוצאת צו התחלת

העבודה. למען הסר ספק מודגש בזאת כי לוח הזמנים הנ"ל הינו קריטי ומהווה תנאי יסודי בחוזה.

ב. העבודות יבוצעו בהתאם לכתבי הכמויות לאחר הנחת הקבלן תוכניות מפרטים ופרטים

ותשריטים שיוגשו מעט לעט לקבלן ע"י המפקח חתומות על ידי המפקח ונציג מחלקת הנדסה .

ג. לא התחיל הקבלן בביצוע העבודות בתוך 10 ימים מהמועד בנקוב בצו התחלת עבודה כאמור (בסעיף 6) לעיל, והמנהל העריך כי האיחור יגרום נזק למזמין, רשאי המזמין לבטל את החוזה ו/או לחלט את הערבויות שהפקיד הקבלן וזאת בנוסף לכל סעד אחר הנתון למזמין ע"פ חוזה זה ו/או ע"פ כל דין. היה ויפעל המזמין כאמור בס"ק זה, יפנה הקבלן את האתר בתוך 24 שעות מקבלת הודעה בכתב מהמזמין וזאת על מנת לאפשר למזמין להכניס אחר במקומו.

ד. החליט המזמין להגדיל את היקף העבודות ולמסור לקבלן ביצוע שלב נוסף יחולו הוראות חוזה זה והתמחור בהתאמה גם על העבודות הנוספות, במידה ולא קיימים סעיפים בכתבי הכמות המתאימות לעבודות הנוספות, מחירן יהיה מחיר דקל ובהנחה של 12% כאמור, בשים לב להיקף העבודות הנוספות ולפרק הזמן הנדרש להשלמתן. ואולם, מוסכם בזאת כי המזמין יהא רשאי להפסיק את עבודת הקבלן לאחר גמר כל שלב שהוא או חלק מאותו שלב ואין הוא מחויב למסור לקבלן את ביצוע העבודות הנוספות.

ה. הקבלן לא יהיה רשאי לעכב ו/או לדחות את ביצוע התחייבויותיו, אלא מפאת כוח עליון. מובהר בזה כי טענות על מחסור בכוח אדם או של קשיי מזג-אוויר או נסיבות ביטחוניות לא תישמענה, ולא תהיינה צידוק לאיחור.

ו. הגשת החשבון החלקי 1 מותנה בהגשת לוח זמנים על ידי הקבלן וחתום על ידו. תוך פירוט מעודכן של הפעילויות הצפויות בהמשך ביצוע העבודות. אם יהיו פיגורים או עיכובים בבצוע

עבודות מסוימות יהיה על הקבלן להוכיח בלוח הזמנים כיצד הוא מתכוון להשיג פיגורים אלו על מנת לעמוד בלוח הזמנים המקורי.
למען הסר ספק אי קיום האמור בסעיף זה ובסעיף קטן ו' לעיל יהווה הפרה יסודית ובנוסף לכל זכויות המזמין על פי הסכם זה, יהא רשאי המזמין לעכב כספים לקבלן עד אשר יומצא האמור בסעיף זה ובסעיף קטן ו' לעיל.

ז. אם בזמן כל שהוא במשך ביצוע העבודות יהיה המפקח בדעה שביצוע העבודות איטי מדי להבטיח את השלמת העבודות בהתאם ללוח הזמנים, יהא המפקח רשאי להודיע על כך לקבלן, וכן יהא רשאי להודיע לקבלן מה הם האמצעים הדרושים, כולל תוספת של עובדים וציוד, בכדי להבטיח את השלמת העבודות, תוך הזמן שנקבע להשלמתו בלוח הזמנים. בכל מקרה שיהא המפקח, תוך כדי מהלך ביצוע העבודות, בדעה כי הקבלן אינו מסוגל למלא אחר לוח הזמנים ו/או אינו ממלא אחר יתר הוראות הסכם זה, או מכל סיבה אחרת אינו ממלא אחר דרישות קצב העבודות המוכתבות על ידי לוח הזמנים, הן בכל הנוגע למצבת כוח אדם, הציוד, החומרים, מצב ההזמנות של כל חומר, או מכל סיבה אחרת שהיא, יהיה המפקח רשאי להודיע לקבלן על האמצעים שיש לנקוט בהם על מנת להחיש את קצב ביצוע העבודה. קביעתו של המפקח תהיה סופית ומכרעת. אם לא יתוקן המעוות במועד אותו יקבע המפקח, או במקרה והמפקח יקבע כי אין בידי הקבלן לעמוד בלוח הזמנים, יהווה הדבר הפרה של הוראות הסכם זה ע"י הקבלן, והמזמין יהיה רשאי לנקוט צעדים הקבועים בהסכם זה למקרה של הפרה של ההסכם ע"י הקבלן.

ז. מבלי לגרוע משאר האמור בסעיף זה יובהר כי מועד מתן כתבי הכמויות חתומות לביצוע מעת לעת לקבלן לאחר צו התחלת העבודה יהא נתון לשיקול דעתו הבלעדי של המנהל, ולקבלן לא תהיה כל טענה ו/או דרישה ו/או זכות לפיצוי בגין איחור או הקדמה של כתבי הכמויות חתומות לביצוע מעת לעת, לאחר מתן צו התחלת העבודה.

ח. למען הסר ספק יובהר כי המועצה איננה אחראית להפרעה לעבודת הקבלן על ידי צדדים שלישיים. ככל שיסבור הקבלן כי צד שלישי מפריע לעבודתו, עליו לפנות בעניין זה למשטרת ישראל ו/או לבית המשפט כדי לסלק את ההפרעה ולא תשמע כל טענה נגד המועצה בעניין זה.

7. התמורה

א. תמורת ביצוע העבודות בפועל ע"י הקבלן. ישלם המזמין לקבלן סך של **ש כולל מע"מ** ובהתאם למחירי היחידה שהציג הקבלן במסגרת הצעתו למכרז ושזכה בהם לאחר מתן ההנחה, כולל צילום וציון על גבי התמונה של מקום העבודה, ולאחר אישור המפקח על גבי החשבונות, בצירוף חישובים על ידי מודד מוסמך ובקובץ DWG לכל סעיף בכתבי הכמויות או חריגים כולל חישוב כמויות. ולאחר אישור המפקח, מהנדס המועצה על גבי החשבונות ומורשי החתימה מטעם המועצה המקומית תל שבע.

ב. התמורה תשולם בפועל בכפוף לשביעות רצונה של המועצה ומי מטעמה, ולאחר קבלת הכסף ממשדד התחבורה לחשבון המועצה המקומית דבוריה, וכן בכפוף לחתימת מורשי החתימה כאמור לעיל. **תנאי לתשלום הוא קבלת אישור מרואה חשבון בדבר תשלומים לעובדים מעל פי דין.**

ג. התמורה תשולם בשיעורים, במועדים ובתנאים כמפורט בהסכם זה ובמפרט הטכני המצורף למסמכי הסכם זה ובתנאי שהקבלן העביר למפקח לוח זמנים מעודכן לכל חשבון כתנאי לקבלת החשבון, והשחשבונות אושרו והתמורה נתקבלה בפועל בחשבון המועצה על ידי הגופים המממנים. למען הסר ספק מוצהר ומוסכם בזאת במפורש כי לא מוטלת על המועצה כל חובה עצמאית לתשלום התמורה לקבלן ובמקרה בו לא יתקבלו הכספים מאת הגופים המממנים, כולם או חלקם, מכל סיבה שהיא, הקבלן לא יהא זכאי לקבלת תמורה כלשהי מאת המועצה והוא מוותר במפורש על כל טענה ו/או תביעה בקשר עם האמור. כמו כן יובהר כי לקבלן אין כל ציפיה לקבל מן המועצה מימון בניים עד לתשלום על ידי הגוף המממן, ככל שיתקבל.

ד. התמורה הינה סופית, קבועה ומוחלטת, וכוללת את כל ההוצאות, בין מיוחדות ובין כלליות, מכל מין וסוג שהוא, הכרוכות בביצוע העבודות על פי תנאי המכרז בשלמות. התמורה מהווה כיסוי מלא לכל התחייבויות הקבלן, לרבות כוח אדם, שמירה, ציוד, כלי רכב, חומרים,

הובלות, כלי עבודה, טיטוא על ידי מכונת טיטוא, ביטוחים, עבודות התכנון וכל הכרוך בהן, רישוי והיתרים, שילוט, משרד למפקח כולל ריהוט, ההתאמות המתחייבות לצורך התחלת ביצוע עבודה כלשהי מבין העבודות. עוד מובהר כי התמורה קבועה בלא קשר למקום בו

מבוצעת העבודה, למורכבותה, לאופיה, למידת הדחיפות בביצועה ומשך הזמן הנתון לביצועה, לקיומו של פיקוח נדרש לצורך ביצוע עבודה/ היעדר פיקוח ולמועד בו נדרשה/ בו היא מבוצעת וכיו"ב.

ה. כן מובהר ומוצהר כי הקבלן לא יהיה זכאי לכל תוספת כלשהי בגין הפרשי הצמדה למדד, מכל מין וסוג שהוא.

ו. כן מובהר במפורש כי כל מס, היטל או תשלום חובה, מכל סוג שהוא, החלים או אשר יחולו בעתיד על ביצוע העבודות ע"פ חוזה זה, יחולו על הקבלן וישולמו על ידו. המועצה תנכה

מהסכומים המגיעים לקבלן כל סכום שעליה לנכות לפי כל דין, ובכלל זאת מיסים, היטלים ותשלומי חובה, והעברתם לזכאי תהווה תשלום לקבלן.

ז. כן מובהר כי כל הוצאה נוספת אשר חלה על הקבלן בהתאם לחוזה זה, ואשר לא מפורט לגביה מחיר יחידה בכתב הכמויות, תיעשה על חשבונו של הקבלן, והוא לא יהא זכאי לכל תוספת תשלום בגינה. זאת, לרבות, בין היתר, הצבת גדרות, שילוט והכוונה, וכן שמירה על אתרי העבודות וכן הגשת תלונה למשטרה במידה ויהיו הפרעות או איומים מצד גורם כלשהו שמונע את המשך ביצוע העבודה השוטפת, בכל תקופת ביצוע העבודות, בהתאם לצורך שייקבע ע"י מהנדס המועצה.

ח. עוד מוסכם כי המועצה תהא רשאית לנכות מכל תשלום המגיע לקבלן את כל הסכומים, הקנסות וההורדות אשר יחולו עליו עקב אי ביצוע בשלמות של כל הנדרש ממנו במסגרת חוזה זה.

8. הסבת חוזה זה

א. אין הקבלן רשאי לשעבד ו/או להסב ו/או להמחות ו/או להעביר בדרך אחרת כלשהי את חוזה זה ו/או כל חלק ממנו ו/או את זכויותיו ו/או חובותיו ע"י חוזה זה ו/או כל חלק מהן (להלן: "הסבת חוזה זה"), אלא בהסכמת המועצה מראש ובכתב.

ב. אין הקבלן רשאי למסור לאחר את ביצוע העבודות, כולן או מקצתן, אלא בהסכמת המועצה מראש ובכתב, ואולם, העסקת עובדים, בין ששכרם משתלם לפי זמן העבודות ובין ששכרם משתלם לפי שיעור העבודות, אין בה, כשלעצמה, משום מסירת ביצוע של העבודות ו/או חלק מהן לאחר. התעוררה מחלוקת בשאלה האם מבצע עבודות הנו קבלן משנה או שהוא עובד הקבלן, יהא המפקח פוסק בלעדי ועל החלטתו לא יהיה ערעור.

ג. הסכים המזמין להסבת העבודות ו/או כל חלק מהן לאחר, אף שאין הוא חייב לעשות כן, אין בהסכמה האמורה כדי לפטור את הקבלן מאחריותו והתחייביותיו לפי חוזה זה, והקבלן יישא באחריות מלאה לכל מעשה או מחדל של מבצעי העבודות ו/או כל חלק מהן, באי כוחם ועובדיהם, גם לאחר הסכמת המזמין להסבות העבודות ו/או כל חלק מהן לאחר.

ד. המזמין רשאי להתנות הסכמתו להסבת חוזה זה ו/או להעסקת קבלני משנה בכל תנאי שיראה לו, לרבות – ומבלי לפגוע בכלליות האמור – בדרישה לחשיפת הסכם ההתקשרות להסבת חוזה זה ו/או הסכם ההתקשרות עם קבלן/ני המשנה.

ה. הקבלן אינו רשאי לעשות שינוי כלשהו במבנה התאגדותו, כפי שיהיה ביום הגשת הצעתו, לרבות – ומבלי לפגוע בכלליות האמור – צירוף ו/או גריעת חבר, שותף בעל מניות או הקצאת מניות חדשות.

ו. פעל הקבלן בניגוד לאמור בסעיפים 8.א. – 8.ה. לעיל, תהא הסבת חוזה זה בטלה ומבוטלת וחסרת כל תוקף והקבלן יהא אחראי באופן בלעדי לכל מילוי התחייביותיו על פי חוזה זה במלואו.

9. ספקות במסמכים

א. הקבלן יודיע למנהל על כל סתירה ו/או טעות בתוכניות, במפרטים ו/או כל דבר אחר הקשור בביצוע העבודות, וזאת מיד עם היוודע לו דבר הסתירה או הטעות כאמור.

ב. בכל מקרה של סתירה בין הוראה מהוראות חוזה זה לבין כל הוראה המצויה בכל מסמך אחר מבין המסמכים המהווים את חוזה זה, תגבר ההוראה המיטיבה עם המועצה. ככל שיהיה ספק לגבי איזו הוראה היא המיטיבה עם המועצה, יקבע המנהל איזו הוראה תגבר.

ג. גילה הקבלן סתירה בין הוראה אחת מהוראות חוזה זה להוראה אחרת, אשר לא ניתן להכריעה בהתאם לאמור בסעיף קטן ב', או שהיה לקבלן ספק בפירושו הנכון של מסמך זה או של כל חלק ממנו, או שמסר המפקח הודעה לקבלן, אשר לדעתו אין הקבלן מפרש כהלכה את חוזה זה, יפנה הקבלן בכתב למנהל, וזאת בתוך 24 שעות ממועד גילוי הסתירה, או הספק, או מסירת הודעת המפקח כאמור. המנהל ייתן הוראות בכתב, לרבות תוכניות לפי הצורך, בדבר הפירוש שיש לנהוג לפיו. הוראת המנהל, כאמור, תהא סופית ומחייבת.

ד. המנהל רשאי להמציא לקבלן, מעת לעת, תוך כדי ביצוע העבודות, הוראות - לרבות תוכניות שינויים לפי הרצון - לביצוע העבודות ו/או כל חלק מהן.

ה. הקבלן הינו אחראי על חשבונו לסימון נכון ומדויק של העבודות לרבות כל המפלסים, קווי הגובה, הממדים, הכיוונים והמידות. נמצאו שגיאה או אי דיוק בסימונו של אחד הסימונים אף אם נבדק ע"י המפקח, יהא הקבלן חייב לתקן זאת על חשבונו לשביעות רצונו של המפקח.

10. ביצוע העבודות לשביעות רצון המנהל:

הקבלן יבצע את העבודות בהתאם לחוזה זה, בפרק זמן שלא יעלה על 90 ימי לוח מיום מתן צו התחלת העבודה לשביעות רצונו המוחלט של המנהל והמפקח וימלא לצורך זה אחרי כל הוראותיהם של המנהל והמפקח, בין שהן מפורטות בחוזה ובין שאינן מפורטות בו.

11. יומני עבודה

א. הקבלן ינהל באתר יומני עבודה (להלן: "יומני העבודה"), בשלושה העתקים, אשר יכללו את האמור, כדלקמן:

1. מספרם של העובדים לסוגיהם, המועסקים בביצוע העבודות. (ימולא ע"י הקבלן מדי יום).

2. הציוד המכאני המועסק בביצוע העבודות. (ימולא ע"י הקבלן מדי יום).

3. תנאי מזג האוויר השוררים באתר. (ימולא ע"י המפקח מדי יום).

4. אותן עבודות שבוצעו במשך היום. (ימולא ע"י המפקח מדי יום).

5. הערות הקבלן בקשר לביצוע העבודות. (ימולא ע"י הקבלן בהתאם לצורך).6.

הוראות שניתנו לקבלן. (ימולא ע"י המפקח בהתאם לצורך בהיותו באתר, בציון תאריך הרישום).

7. עובדות, הסתייגויות והערות שיש להן, לדעת המפקח, קשר למהלך ביצוע העבודות. (ימולא ע"י המפקח בהתאם לצורך בהיותו באתר, בציון תאריך הרישום).

ב. יומני העבודה ייחתמו ע"י הקבלן באתר, מדי יום לאחר רישום הערותיו. המפקח יחתום על היומנים בהיותו באתר ויצוין את הערותיו ו/או הסתייגויותיו, ככל שישנן. ויועברו יומני מקור חתומים על ידי הקבלן והמפקח למהנדס המועצה בסוף כל שבוע בימי חמישי.

ג. העתק חתום מרישומי המפקח ביומני העבודה, בהיותו באתר, יימסר לקבלן או לנציגו המוסמך אשר רשאי להסתייג מהפרטים שנרשמו ביומן תוך 3 ימים ממסירת ההעתק כאמור, וזאת ע"י מסירת הודעה בכתב למפקח. דבר הסתייגותו של הקבלן יירשם ביומני העבודה.

ד. לא הודיע הקבלן או נציגו המוסמך על הסתייגות כאמור לעיל, רואים זאת כאילו הצדדים אישרו את נכונות הפרטים שנרשמו ביומן בהיות המפקח באתר.

ה. רק הרישומים שנרשמו ביומני העבודה ע"י הקבלן וע"י המפקח בהיותו באתר, או אלו שאושרו

ע"י המפקח – פרט לאלו שהקבלן או המפקח הסתייגו מהם כמפורט לעיל – ישמשו כראיה בין הצדדים על העבודות הכלולות בהם, אולם אף הם לא ישמשו כשלעצמם עילה לדרישת כל תשלום ע"פ חוזה זה.

ו. הקבלן יתייצב לשיבות תאום ופיקוח עם המזמין ו/או מי מטעמו.

- 1.6 א. להבטחת מילוי התחייבויותיו ע"פ חוזה זה, ימציא הקבלן למזמין ויפקיד לידי, עם הגשת חתימת חוזה זה, כתב ערבות בנקאית להנחת דעת המזמין בסכום השווה ל-5% כולל מע"מ, מערך התמורה המצויינת בפרק התמורה בסעיף 7. בנוסח המצ"ב כנספח
- (להלן: "ערבות הביצוע והבדק").
- ב. ערבות ביצוע והבדק תהא אוטונומית, בלתי מותנית וצמודה למדד המחירים לצרכן.
- ג. ערבות הביצוע והבדק תהיה בתוקף לתקופה של 16 חודשים ממועד חתימת ההסכם. לאחר סיום ביצוע העבודות תשמש ערבות הביצוע כערבות בדק, כפי שיפורט להלן.
- ד. הערבות תשמש כבטחון לקיום ולמילוי מדויק של כל הוראות ההסכם. מבלי לפגוע בכלליות האמור לעיל תשמש הערבות להבטחה ולכיסוי של:
- ה. כל ההוצאות והתשלומים הקשורים במישרין ובעקיפין לקבלן שהמועצה עלולה להוציא או לשלם או להתחייב בהם בקשר עם הסכם זה.
- ו. כל הוצאות התיקונים, ההשלמות ו/או השיפוצים במהלך העבודות אשר המועצה תשא בהן, וכל נזק והפסד העלול להיגרם למועצה או למי מטעמה עקב ביצוע הפעולות הנ"ל.
- ז. כל נזק שייגרם למועצה או פיצוי שיהיה מגיע עקב הפרת חוזה זה בידי הקבלן.

ח. בקרות אחד או יותר מהמקרים המפורטים לעיל, יהא רשאי המזמין לממש את ערבות הביצוע, כולה או מקצתה, בפעם אחת או במספר פעמים, ולהיפרע מתוכה לגבי הנזקים, ההפסדים, ההוצאות והתשלומים כאמור, לאלתר, מבלי להיזקק לפניה לערכאות ו/או לבוררות ו/או למו"מ כלשהו ומבלי צורך בהוכחת נזק. זאת בנוסף לכל סעד אחר הנתון לו על פי חוזה זה ו/או על פי כל דין.

ט. גבה המזמין את ערבות הביצוע ו/או חלק ממנה, יהא חייב הקבלן לחדש את ערבות הביצוע ו/או להשלים כל סכום שהיה חלק ממנה לפני הגביה, כך שתעמוד שוב על הסכום האמור בס"ק א' לעיל. זאת, תוך 7 ימים מהיום בו קיבל הקבלן הודעה שהמזמין גבה את ערבות הביצוע ו/או כל חלק ממנה. השלמת ערבות הביצוע כאמור, אין בה כדי להוות הסכמה למימושה.

13. יחסי עובד מעביד

- א. בין הקבלן לבין המזמין לא יתקיימו יחסי עובד – מעביד. בין עובדי הקבלן ו/או כל אחד אחר שיועסק על ידו ו/או שהקבלן השתמש בשירותיו לבין המזמין לא יהיו יחסי עובד – מעביד. למען הסר ספק, מובהר בזאת כי הקבלן הינו קבלן עצמאי לכל דבר ועניין.
- ב. מבלי לפגוע בכלליות האמור לעיל ו/או בכל מקום אחר בחוזה זה, מתחייב הקבלן להעסיק עובדים כדין, לשלם להם במלואם ובמועדם את כל התשלומים החלים עליו כקבלן עצמאי, לרבות – ומבלי לפגוע בכלליות האמור – ביטוח לאומי ומס הכנסה, בעבורו ובעבור עובדיו וכן כל שאר התשלומים הסוציאליים ואחרים החלים עליו על עובדיו, על פי הסכם ו/או על פי כל דין.
- ג. היה ותיקבע ע"י גוף משפטי מוסמך קביעה בניגוד לאמור בסעיף 13.א. לעיל, מתחייב הקבלן לשפות את המזמין, מיד עם דרישתו הראשונה, בכל סכום שיחויב בגין כך, לרבות הוצאות משפט ושכ"ט עו"ד.
- ד. אין באמור בסעיף זה כדי להתיר לקבלן להעסיק קבלני משנה ו/או כל גורם אחר שאינו מבין עובדיו, אלא ע"פ האמור במפורש בחוזה זה.
- אין באמור בסעיף זה כדי לגרוע מזכות המזמין לפסול כל עובד ו/או מועסק ו/או נותן שירות אחר שהקבלן יבקש להעסיק לצורך ביצוע העבודות, ע"פ שיקול דעתו הבלעדי של המנהל וללא כל זכות ערעור על כך.
- ה. הקבלן מוסיף ומתחייב להמציא יחד עם כל חשבון מוגש על ידו אישור בכתב ממנהל החשבונות או רואה חשבון שלו לפיו כל התשלומים לעובדים כאמור בס"ק ב' שולמו כדין. המצאת אישור בכתב כאמור תהיה תנאי לתשלום.

14. השגחה מטעם הקבלן

הקבלן או נציגו המוסמך יימצא באתר וישגיח עליו ברציפות לצורך ביצוע העבודות. מינוי נציג מוסמך מטעם הקבלן לצורך סעיף זה יהא טעון אישורו המוקדם של המנהל, והמנהל יהיה רשאי לסרב לתת את אישורו או לבטלו בכל זמן שהוא. לצורך קבלת הוראות מהמנהל, דיין נציגו המוסמך של הקבלן כדין הקבלן.

15. נדיקין לגוף או לרכוש:

א. הקבלן יהיה אחראי אחריות מלאה ומוחלטת לכל ובגין כל תאונה ו/או מחלה ו/או נכות ו/או חבלה ו/או נזק ו/או אובדן, שייגרמו כתוצאה ממעשה או מחדל כלשהו תוך כדי ביצוע העבודות ובקשר אליהן, במישרין או בעקיפין, לגופו או לרכושו של אדם/ גוף כלשהו לרבות למועצה ו/או לקבלן ו/או לעובדיהם ו/או לשלוחיהם ו/או למי מטעמם ו/או לאדם אחר כלשהו, ובכלל זה יהיה הקבלן אחראי כלפי כל צד שלישי לפי פקודת הניזוקין (נוסח חדש) ו/או לפי כל חוק אחר, ויהיה חייב לפצות ולשפות את המועצה ו/או הניזוקים, לפי המקרה, על חשבונו והוצאותיו, בגין כל דרישה ו/או תביעה שיוגשו נגדה בקשר לכך, ובכל דמי הנזק ו/או הפיצוי שיגיע

לו(ה)הם. הקבלן משחרר לחלוטין ומראש את המועצה, עובדיה, שלוחיה, ואת מי שבא מטעמה, מכל אחריות וחבות לכל ובגין כל תאונה ו/או מחלה ו/או נכות ו/או חבלה ו/או נזק ו/או אובדן ו/או קלקול לגוף או לרכוש כנ"ל, שאירעו כאמור בסעיף זה, לכל אדם ו/או גוף אחר, לגוף ו/או לרכוש, בכל עילה שהיא.

ב. הקבלן יהיה אחראי וישפה את המועצה בגין כל פגיעה או נזק שיגרמו לה עקב שגיאה מקצועית של הקבלן ו/או מחדל ו/או הזנחה במילוי חובתו המקצועית.

ג. אחריותו של הקבלן תחול גם לגבי מקרים של שגיאות ורשלנות כאמור לעיל אשר יתגלו לאחר תום תקופת ההסכם.

ד. למען הסר ספק, אחריותו של הקבלן כמפורט בס"ק א'-ג' לעיל תחול גם בשל מעשים ו/או מחדלים של כל גורם הפועל בשמו ו/או מטעמו בביצוע העבודות, לרבות עובדים, קבלני משנה וכיו"ב.

ה. המועצה תהא רשאית לעכב תשלומים לקבלן בגובה הסכומים אשר יהיו נושא לתביעה כנגד הקבלן בגין נזק או אובדן כאמור בפרק זה, עד אשר תיושבנה תביעות אלה באופן סופי ומוחלט לשביעות רצון המועצה.

ו. מבלי לפגוע באמור לעיל, מוצהר בזה ומוסכם, שכל סכום ו/או פיצוי, אשר יגיעו למועצה ו/או שעל המועצה יהיה לשאת בהם מחמת שתתבע ע"י צד ג', בגין מעשי ו/או מחדלי הקבלן ו/או מועסקיו, כולל הוצאותיה ושכ"ט עו"ד, תהיה המועצה רשאית לקזז מהסכומים המגיעים ממנה לקבלן.

ז. אין באמור בסעיף זה כדי לגרוע מאחריות הקבלן הנובעת ממהות העבודות, כמפורט במסמכי המכרז.

16. עובדים ונזקים לעובדים

א. מבלי לגרוע מכלליות האמור בסעיף 15 לעיל, הקבלן מתחייב לשלם כל דמי ניזוקין או פיצויים המגיעים ע"פ דין לעובד או לכל אדם אחר הנמצא בשירותו של הקבלן, כתוצאה מתאונה או נזק כלשהו שנגרם תוך כדי ביצוע העבודות ו/או בקשר איתן ו/או ממעשה או מחדל הקשורים, במישרין או בעקיפין, בביצוע התחייבויות הקבלן ע"פ הסכם זה. הקבלן יפצה וישפה את המועצה בגין כל תשלום שתחייב לשלם כתוצאה מאי קיום התחייבותו כאמור.

ב. הקבלן מתחייב להעסיק עובדים אזרחי המדינה ו/או בעלי היתר עבודה מטעמה המתיר להם לעבוד אצל הקבלן בעבודות דוגמת העבודות האמורות בחוזה זה בהתאם לכל דין. הקבלן מתחייב כי העובדים יהיו מקצועיים, במספר הדרוש לשם ביצוע העבודות המוזמנות בתוך המועד.

ג. הקבלן מתחייב לנהל ולקיים, לשביעות רצונו של המפקח, פנקסי כוח אדם, בהם יירשמו שמם, מקצועם וסוגם במקצוע של כל העובדים המועסקים לצורך ביצוע העבודות, ימי עבודתם, שעות עבודתם ושכר עבודתם.

ד. הקבלן מתחייב להמציא למפקח, לפי דרישתו, את פנקסי כוח האדם הנ"ל, לשם ביקורת. כן מתחייב הוא להמציא לפי דרישתו ולשביעות רצונו – מצבת כוח אדם חודשית, שבועית ו/או יומית, שתכלול את חלוקת העובדים לפי מקצועותיהם, סוגיהם והעסקתם.

ה. הקבלן מתחייב בזה להעסיק בביצוע העבודה באופן רצוף את מספר הפועלים הדרוש בכל עת, לפי שלבי העבודה. לא תישמע כל טענה מצד הקבלן בדבר מחסור כלשהו בעובדים, בכל זמן שהוא ומכל סיבה שהיא.

ו. הקבלן מתחייב להעסיק עובדים כשירים, מקצועיים ואחראים, בעלי כל ההסמכות הנדרשות על פי הוראות כל דין, תקן, הנחייה, הוראה וכיו"ב, במספר הדרוש לשם ביצוע העבודה, בהתאם לאופייה ומהותה של כל עבודה. ז.

הקבלן חייב למלא בכל עת אחר הוראות כל דין בקשר להעסקת העובדים ו/או מועסקים. הקבלן ישלם בעד כל עובדיו, את כל התשלומים הסוציאליים המשתלמים ע"י המעביד, כל התשלומים שמעביד חייב בניכויים משכר עובדיו וכן תשלומים אחרים בהם חייב המעביד על פי חוק וביטוח סוציאלי בשיעורים המקובלים על ידי ארגון העובדים המייצג את המספר הגדול ביותר של העובדים במדינה באותו ענף.

ח. הקבלן מתחייב לקיים כל דרישה וחובה המוטלת לפי חוק לשביעות רצון המפקח, ושנועדה לשמור על רווחת, נוחיות ובטיחות העובדים ובכלל זה שיוסדרו לעובדים המועסקים בביצוע העבודה סידורי נוחיות ומקומות אכילה נאותים במקום העבודה. מקום העבודה לא ישמש כמקום דיור, אף לא דיור זמני, לאף אדם מתחילת ביצוע העבודה עד ליום מסירת העבודה למועצה.
ט. כמו כן, מתחייב הקבלן לעמוד בכל הדרישות וההוראות בהתאם לכל דיני העבודה וכללי הבטיחות באתר העבודה. מבלי לגרוע מכל האמור לעיל יקיים הקבלן את התנאים הבאים:

1) הקבלן ידאג לרווחת העובדים, השגחה עליהם ואמצעי התחבורה בשבילם וכל דבר אחר הכרוך בכך.

2) הקבלן ישלם שכר עבודה, כמקובל בענף לעובדים שיועסקו על ידו ויקיים תנאי עבודה, בהתאם לקבוע ע"י האיגוד המקצועי.

3) הקבלן מתחייב לשלם בעד העובדים את כל המיסים, הקרנות, הביטוחים הסוציאליים עם כל הוצאות אחרות, בגין העסקת עובדים ע"פ הקבוע בחוק.

4) באם יעסיק הקבלן עובדים זרים, יפעל ע"פ הוראות כל דין וע"פ הנחיות הרשויות המוסמכות לכך ויפעל לרווחת העובדים, תנאי מגוריהם ותנאי העסקתם ומשכורתיהם והתנאים הסוציאליים.

הקבלן מתחייב לשלם משכורות לעובדים זרים ושאר ההטבות, לרבות ביטוחי חבות מעבידים ו/או כל ביטוח אחר וכן כל הוצאה הכרוכה בהתאם ושהייתם.

הקבלן יהיה אחראי להבאתם, החזרתם, הפקדת דרכונים בידו וכל התחייבות אחרת ע"פ דרישות משרד התעסוקה ו/או משרד הפנים.

מובהר ומודגש, כי אין למזמין כל קשר, זיקה ויריבות לעובדים הזרים.

5) עובדי תושבי איו"ש אשר יועבדו ע"י הקבלן ו/או מי מטעמו יהיו בעלי רישיונות מלשכת התעסוקה כמתחייב ונדרש ע"פ כל חוק ו/או כל אישור אחר בתוקף.

הקבלן מתחייב לשאת בכל העלויות של העסקת עובדים מאיו"ש.

6) בהתאם לדרישת המפקח, מתחייב הקבלן להחליף באופן מיידי את מפקחי העבודה

מטעמו ו/או עובדים ו/או בעלי מקצוע. בנוסף מתחייב הקבלן להעמיד לאלתר, לצורך ביצוע העבודות, בעל תפקיד חלופי, באופן אשר ימנע כל עיכוב או דחייה בקצב ביצוע העבודות. בעל התפקיד החלופי יאושר מראש על ידי המפקח על פי שיקול דעתו הבלעדי.

י. הקבלן ישפה את המזמין במלוא כל סכום שהמזמין יחויב לשלם בגין תביעה שתוגש נגדו, לרבות – ומבלי לפגוע בכלליות האמור – הוצאות משפט ושכ"ט עו"ד, בגין אי עמידה בכל אחד מהחובות המנויות בסעיף זה לעיל וזאת מיד עם דרישת המזמין – בכתב, ומבלי לגרוע מזכויות המזמין ע"פ חוזה זה ו/או ע"פ כל דין, לכל תרופה ו/או סעד אחרים.

יא. עוד מצהיר הקבלן כי הוא עומד בתנאים הקבועים בחוק עובדים זרים) איסור העסקה שלא כדין והבטחת תנאים הוגנים), (התשנ"א – 1991, ובחוק שכר מינימום, התשמ"ז – 1987, לצורך

התקשרות עם המועצה בחוזה זה, וכי כראיה חתם על תצהיר בנוסח המצורף למסמכי המכרז והמהווה חלק בלתי נפרד מחוזה זה.

א. הקבלן בלבד יהיה אחראי כלפי המזמין לשפותו בקשר לכל תביעה שתוגש נגד המזמין באם תוגש, בגין נזק שמקורו בביצוע העבודות ואשר נגרם אם במישרין ואם בעקיפין, עקב מעשה או מחדל רשלני (או גם אם לא היו מחדל ורשלנות אך הדין מחייב זאת) של הקבלן או מי מטעמו, או מי משליחיו או סוכניו, בין אם הנזק נגרם למבנה, או לחומרים או לציוד, בין אם נגרם לציוד הקבלן, ובין אם נגרם לכל עובד, או לכל צד שלישי, לרבות המזמין, שליחיהם מוזמניהם, או מי מטעמם.

ב. בפעולותיו בהתאם לסעיף זה ימלא הקבלן אחרי הוראות כל דין וישפה את המזמין בקשר לכל תביעה שתוגש נגדו כתוצאה מהפרה של התחייבויות הקבלן. מבלי לפגוע בכלליות האמור לעיל, יהיה הקבלן אחראי כלפי המזמין לשפותו בגין כל נזק לרבות נזקי גוף או רכוש או הוצאה כספית שייגרמו למזמין בפועל כתוצאה מהגשת תביעה או כתב אישום נגד המזמין בשל כך שהקבלן ביצע את העבודות או חלק מהן שלא בהתאם להיתרי הבנייה והוראות הסכם זה. אין באמור לעיל משום הסכמה מצד המזמין לבנייה, שלא בהתאם להיתר הבנייה.

1) השיפוי הנזכר בסעיף א' לעיל, משמעו שהקבלן ישלם תחת המזמין או למזמין כל סכום שהמזמין יוציא בקשר לנ"ל כהוצאות או כשכ"ט ע"ד, וכל סכום שהמזמין יחויב כדין לשלמו ע"פ פס"ד או ע"פ פסק הבורר, בין כפיצויים ובין כהוצאות ובין כקנס (אם יוטל קנס ע"י בימ"ש), ובצרוף ריבית והפרשי הצמדה כדין מיום ההוצאה של הסכום ע"י המזמין עד ליום התשלום למזמין ע"י הקבלן.

2) בכל מקרה שתוגש נגד המזמין תביעה שהקבלן חייב בשיפוי המזמין בגינה בהתאם לאמור לעיל, יודיע המזמין לקבלן בתוך 7 ימים על התביעה ואם הקבלן יבקש זאת, יעביר המזמין לקבלן כל מסמך שיומצא לו בהקשר לתביעה, ויושיט את כל העזרה הדרושה באופן סביר לניהול המשפט ובלבד שבהוצאות ובשכ"ט ע"ד ישא הקבלן.

ג. הקבלן יבטח על חשבונו הוא, לטובתו ולטובת המזמין את כל הביטוחים הנדרשים בהתאם לאישור הביטוחים המצ"ב כנספח 1.7 לחוזה.

ד. הוראות סעיף זה אינן באות לגרוע מכל התחייבות אחרת של הקבלן.

ה. הקבלן מתחייב לקיים בדיוקנות את כל דרישות פוליסות הביטוח ולעשות כל פעולה, אם יידרש לעשותה ע"י המזמין, כדי לממש את פוליסות הביטוח בעת הצורך.

ו. המועצה תצוין בכל פוליסות הביטוח שיעשה הקבלן בהתאם להוראות חוזה זה כמוטבת. בכל הפוליסות כאמור יצוין במפורש כי לחברת הביטוח לא תהיה זכות שיבוב כלפי המועצה בשום מקרה.

ז. תגמולי הביטוח ישולמו בהתאם לנזק שנגרם, בקיזוז ההשתתפות העצמית שתחול על הקבלן.

ח. הקבלן מצהיר כי ידוע לו כי בקרות אירוע הנמצא באחריותו, מכוח הסכם זה או ע"פ הוראות כל דין, ואשר פוליסת הביטוח, כמפורט לעיל, לא תהא מספקת על מנת לכסות את סכומי התשלום שיוטלו על הקבלן, יהא הקבלן אחראי לכל נזק ו/או דרישה ו/או תביעה מכל סוג שהוא שתוגש בעקבות קרות האירוע האמור.

ט. **בנוסף להתחייבויות הקבלן בדבר פוליסת הביטוח כאמור לעיל ומבלי לגרוע מהתחייבויות הקבלן ע"פ חוזה זה מתחייב הקבלן, כדלקמן:**

1) לשלם עבור הפוליסה במקרה של הארכת תקופת הביטוח עד למועד מסירת העבודה ע"פ הסכם זה, וזאת למקרה של המשך ביצוע העבודה מעבר לתקופה הנקובה בפוליסה/ות, ובהתאם לכך גם בתקופת האחריות. במידה והקבלן לא יפעל כאמור, יהיה המזמין רשאי להאריך את תקופת הביטוח על חשבונו של הקבלן ולנכות ו/או לקזז את הפרמיות וההוצאות האחרות בגין כך מכל סכום אשר יגיע לקבלן מאת המזמין.

2) להודיע מיד למזמין ולחברת הביטוח על כל נזק שייגרם בזמן ביצוע העבודה.

י. תקופת הביטוח תחול מיום תחילת העבודות ותפוג בתום תקופת הבדק כמשמעותה בסעיף 33 להלן. הוארך הזמן לביצוע העבודות ו/או עומד להסתיים תוקף הביטוחים/ים מסיבה כלשהי, יאריך הקבלן אותם/ם ביטוחים/ם שתוקפם/ם עומד/ים לפוג, וזאת לפחות 10 ימים לפני פקיעת התוקף.

יא. הקבלן מתחייב לנקוט, על חשבונו, בכל האמצעים והזהירות הנדרשים על ידי חברות הביטוח לצורך הפוליסות הנ"ל, לרבות גדרות, מעקות זמניים, שמירה וכיו"ב ובכל אמצעי זהירות הדרושים ע"פ כל דין, בכל הנוגע לביצוע העבודה בעבודות.

יב. **הקבלן מתחייב לקיים על חשבונו את כל תנאי הפוליסות האמורות. אי מילוי התנאים הנ"ל לא יפטרו את הקבלן מאחריותו, בהתאם להוראות סעיף זה.**

יג. הקבלן מתחייב לנקוט על חשבונו בכל אמצעי הזהירות הדרושים, לרבות האמצעים המחוייבים ע"פ דין, על מנת למנוע מקרי אסון, או נזק לכל אדם שהוא לרבות פועליו, עובדיו, קבלני המשנה שלו וכל אדם, הן באתר העבודה והן בכל מקום עבודה אחר, שבו מתבצעת ע"י הקבלן, או מטעמו, פעולה כלשהי הכרוכה בעבודה.

יד. הקבלן מתחייב לנקוט על חשבונו בכל אמצעי הזהירות הנחוצים, למניעת כל הפסד, חבלה או נזק כלשהו לרכוש בין של המזמין ובין של מישהו אחר, הנובע מפעולה, או ממחדל כלשהו של הקבלן, ו/או של כל הפועל מכוחו, בשמו, או מטעמו של הקבלן, או העלולים להיגרם ע"י רכוש כלשהו שבשליטת הקבלן, או בשליטת כל הפועל מכוחו, בשמו, או מטעמו.

טו. הקבלן מתחייב להציב בשטח המקרקעין בהם מבוצעים העבודות שלט גדול המפרט כי הוא מבצע את העבודות.

18. **ביטוח על ידי המזמין:**

א. לא דאג הקבלן לאחד או יותר מן הביטוחים המפורטים בסעיף 17 לעיל, יהיה המזמין רשאי, אך לא חייב, לרכוש פוליסת/ות ביטוח במקומו, לפי שיקול דעתו המוחלט, ולחייבו בתשלום הפרמיות שהוא שילם, בין לאחר תשלום ובין לפני כן, בתוספת 3% כדמי טיפול, ולנכות סכומים אלו מכל סכום המגיע לקבלן.

ב. אין בעריכת ביטוחים, בין ע"פ הוראות סעיף 17 לעיל ובין ע"פ הוראות סעיף 18 לעיל, כדי לשחרר את הקבלן מחובתו לנהוג בזהירות ובהתאם לכל דין ואין בכך כדי לשחררו מאחריות כלשהי.

19. **פיקוח ע"י המנהל:**

א. אין לראות בזכות הפיקוח שניתנה למנהל ו/או למפקח ו/או לכל גורם אחר מטעם המזמין, אלא אמצעי להבטיח כי הקבלן יקיים את חוזה זה בכל שלביו במלואו, ואין היא יוצרת בין הקבלן והמזמין התקשרות כלשהי למעט ההתקשרות המפורטת בחוזה זה.

ב. הפיקוח הנ"ל לא ישחרר את הקבלן מהתחייבויותיו כלפי המזמין למילוי תנאי חוזה זה ולא יגרע מאומה מחובתו של הקבלן למלא בדיוקנות את כל הוראות חוזה זה. לא תישמע טענה מצד הקבלן לפיה העבודות או חלק מהן לא בוצעו כראוי בשל קיומו או היעדרו של פיקוח מצד המפקח, אלא אם הליקויים נבעו מקיום הוראות מפורשות של המפקח.

ג. **המפקח מנהל עבודה, מהנדס ביצוע וסמכויותיהם, בדיקות מעבדה ואישורים.**

כל העבודות, היתרים, אישורים, בדיקות מעבדה תאום עבודה יבוצעו על פי הוראות המפרט הכללי לעבודות בנייה (בהוצאת משרד הביטחון, הוצאה לאור) ככל שאינן סותרות את הוראות מסמכי חוזה זה ובכפוף לאמור במפרט המיוחד, מסמך ג'2 למסמכי המכרז. (1)

המזמין יהא רשאי למנות מפקח מטעמו (להלן: "המפקח") וכן להחליפו בכל עת במפקח אחר, באם ימצא לנכון לעשות כן, לפי שיקול דעתו. הוצאות המפקח ושכר טרחתו יחולו על המזמין וישולמו על ידו.

כמו כן, מוסכם כי המזמין יודיע לקבלן לפחות 3 ימים מראש על החלפת המפקח, כאמור בסעיף זה. (2)

תפקידו של המפקח יהיה לפקח ולבדוק כי הקבלן מבצע את התחייבויותיו בהסכם זה. המפקח יהיה מוסמך לבדוק את ביצוע העבודות ולהשגיח על ביצוען. כמו כן יהיה מוסמך לבדוק (3)

את טיב החומרים שהקבלן ו/או קבלני המשנה מטעמו של הקבלן **משתמשים** בהם וטיב

המלאכה שנעשית ע"י הקבלן בביצוע העבודות. בנוסף ומבלי לפגוע באמור לעיל, יהיו סמכויותיו של המפקח כל אותן הסמכויות הנתונות לו באופן מפורש, מפעם לפעם, בהסכם זה. הקבלן יאפשר ויסייע בכל הדרוש למפקח, או לנציגו, או למורשה על ידו להיכנס בכל עת לשטח העבודה, ולכל מקום אחר שבו נעשית עבודה כלשהי הקשורה בביצוע הסכם זה ולכל מקום שממנו מובאים חומרים, ציוד וחפצים כל שהם לביצוע הסכם זה.

4)

5)

זכות המזמין למנות את המפקח והסמכויות הניתנות בהסכם זה למפקח מהווים אמצעי בלבד שהמזמין נוקט בו, כדי להבטיח כי הקבלן יקיים הוראות הסכם זה במלואן. אין במינוי המפקח, כאמור לעיל, וכן אין בשום מחדל מצד המפקח, כדי לשחרר את הקבלן מאחריותו למילוי הוראות הסכם זה במלואן ובמועדן, ובלבד שאם הסכים הקבלן למלא אחר דרישות המפקח אזי תחייבנה דרישות אלה את המזמין והקבלן לא ישא באחריותו בגין ביצוע העבודה, על פי אותן דרישות.

6)

הקבלן ימנה מיד לאחר חתימת החוזה מנהל עבודה מוסמך מורשה (בעל תעודה) מטעם משרד העבודה, ידאג לרישום שמו כמנהל עבודה בעבודות, אשר תפקידו יהיה לנהל ולהיות אחראי מטעם הקבלן על ביצוע העבודות, למשך כל תקופת הבניה. מנהל העבודה ימסור למפקח כל שיידרש על ידו לצורך מלוי תפקידו, וכן לתאם עם המפקח את כל הדרוש והקשור במילוי התפקידים והסמכויות הנתונים למפקח בהסכם זה. במשך תקופת ביצוע העבודות ועד למסירתן למזמין מתחייב הקבלן כי מנהל העבודה המוסמך ייצא באתר ברציפות וישגיח על ביצוע העבודות. הקבלן ידאג להמציא למזמין אישור משרד העבודה, מיד לאחר מינויו של מנהל עבודה כאמור בסעיף זה. המפקח יהיה מוסמך לבקר, בכל עת, באתר העבודה, כדי לבקר את העבודה, טיב וסוג החומרים, האלמנטים המוכנים וכל חלק ואבזר העתידיים לשמש את הקבלן לצורך העבודה, את קצב ביצוע העבודה ולכל מטרה אחרת שהמפקח ימצא לנכון.

ד. הקבלן יאפשר למפקח לעיין בכל התכניות לרבות תכניות העבודה, וכל חומר טכני אחר הקשור לעבודות ואשר דרוש לדעת המפקח. עיון בחומר אינו פוטר את הקבלן מאחריות כל שהיא המוטלת עליו על פי הסכם זה.

ה. הקבלן יבצע את כל בדיקות המעבדה הדרושות במהלך ביצוע העבודות, עלפי הנדרש בנספחים הטכניים המיוחדים ובמסמכי המכרז וכל בדיקה שתידרש במהלך ביצוע העבודות ובסיומן. הקבלן יעסיק במהלך העבודות יועץ בטיחות, יועץ נגישות, וימציא למזמין אישורים ממתכנני העבודות על התאמה בין הביצוע לתוכניות ולכתבי הכמויות. בגמר העבודות ימציא הקבלן למזמין תוכנית עדות ואישורים מסכמים מכל היועצים והמתכננים שעסקו בעבודות. למען הסר ספק עלות כל הבדיקות והאישורים הינה על חשבון הקבלן והם כלולים בהצעת המחיר. לא יאושר חשבון חלקי או סופי ללא צירוף כל האישורים הנדרשים וחתירת מנהל העבודות ומהנדס המועצה.

20. גישת המפקח לאתר:

- א. הקבלן יאפשר ויעזור למפקח או לכל אדם מטעם המזמין, להיכנס בכל עת לאתר, וכן לכל מקום שממנו מובאים חומרים, מכונות וחפצים כל שהם, לצורך ביצוע חוזה זה.
- ב. הקבלן מתחייב לנהוג על פי הוראות המפקח מטעם המזמין.

21. הקבלן ברשות בלבד

למען הסר כל ספק, מובהר בזאת כי הקבלן ו/או עובדיו ו/או הפועלים מטעמו בכל צורה שהיא, הינם ברי רשות לשימוש באתר לצורך ביצוע העבודות בלבד ואין להם כל זכות חזקה ו/או כל זכות אחרת. אין באמור בסעיף זה, כדי להתיר לקבלן להעסיק אחרים, שאינם עובדיו, אלא בהתאם לאמור במפורש בחוזה זה.

22. סילוק עודפים ותיקון נזקים

במשך כל זמן ביצוע העבודות יסלק הקבלן, מעת לעת, מהאתר את עודפי החומרים והאשפה, ומיד עם גמר העבודות ינקה הוא את האתר ויסלק ממנו את כל החומרים, המתקנים, האשפה והמבנים הארעיים מכל סוג שהוא, אלא אם קיבל הוראה אחרת מן המפקח. בעת פינוי הפסולת והאשפה כאמור לעיל, ינהג הקבלן לפי הוראות כל דין, ובכלל זה, קבלת אישורים למקום שפיכה מאושר ע"י נציג רשות בתחומה מסולקים הפסולת והאשפה כאמור.

הקבלן אחראי שכל נזק או קלקול שייגרם לכביש, דרך, שביל, רשת מים, ביוב, תיעול, חשמל, טלפון, טל"כ, צינורות להעברת דלק או כל תשתית אחרת) (להלן: "מובילים"), תוך כדי ביצוע העבודות, בין שהנזק או הקלקול נגרמו באקראי ובין שהיו מעשה הכרחי וצפוי מראש לביצוע העבודות ו/או כל חלק מהן, יתוקן על חשבוננו הוא באופן היעיל ביותר ולשביעות רצונו של המפקח ושל כל אדם או רשות המוסמכים לפקח על הטיפול במובילים, לרבות במובילים שאינם נראים לעין ואי אפשר לגלותם תוך הסתכלות רגילה בשטח, אף אם לא סומן המוביל האמור

(א) רטים, בכתב הכמויות או בכל מסמך אחר, המהווה חלק מחוזה זה.
במידה והקבלן יפר חובתו בסעיף זה ומבלי לגרוע מהאמור בהסכם, יהווה הדבר הפרה יסודית

(ב)

(ג) של ההסכם והמזמין יהא רשאי לחלט את ערבות הביצוע ו/או לעכב כספים המגיעים לקבלן.

.23

מתן אפשרות פעולה לקבלנים אחרים

הקבלן יאפשר לכל קבלן אחר, המועסק ע"י המזמין ולכל אדם או גוף שיאשרו לצורך זה ע"י המפקח לפעול ולעבוד באתר ו/או בסמוך אליו. הקבלן ישתף ויתאם פעולה עמם ויאפשר להם את השימוש בשירותים ובמתקנים שהותקנו על ידו, אם נתבקש לעשות זאת ע"י המפקח.

.24

אספקת כוח אדם ע"י הקבלן:

א. הקבלן מתחייב לספק, על חשבונו הוא, את כוח האדם הדרוש לביצוע העבודות, את ההשגחה עליהם ואמצעי התחבורה בשבילים וכל דבר אחר הכרוך בכך.

ב. הקבלן ימלא כל דרישה מטעם המנהל ו/או המפקח בדבר הרחקתו מהאתר והפסקת עבודתו של כל מי שמועסק על ידו לצורך ביצוע העבודות, אם לדעתם התנהג הוא שלא כשורה ו/או אינו מוכשר למלא את תפקידיו ו/או שהוא מתרשל בביצוע תפקידיו ו/או מכל סיבה אחרת בהתאם לשיקול דעתם הבלעדי של המנהל והמפקח.

.25

אספקת ציוד, מתקנים וחומרים

הקבלן מתחייב לספק על חשבונו הוא את כל הציוד, המתקנים, החומרים והדברים האחרים הדרושים לביצוע יעיל של העבודות בקצב הנדרש.

.26

טיב החומרים ואיכות ביצוע העבודות

א. הקבלן ישתמש בחומרים מהמין המשובח ביותר ובהתאם לאמור במפרטים, בתוכניות ובכתב הכמויות, בכמויות מספיקות.
 ב. חומרים שלגביהם קיימים תקנים מטעם מכון התקנים הישראלי - יתאימו בתכונותיהם לתקנים האמורים וישאו תו תקן.
 ג. הקבלן מתחייב שלא להשתמש בביצוע העבודות, אלא בחומרים שנבדקו ונמצאו מתאימים לתפקידם ע"י המפקח.
 ה. הקבלן מתחייב להוסיף, או להחליף או לשנות חומרים המשמשים לצורך העבודות ואשר

המפקח הודיע לקבלן כי אינם כשרים או מספיקים, לצורך מילוי התחייבויות הקבלן בהסכם זה וכל זאת מיד לאחר קבלת הודעה כאמור.

ד. הקבלן מתחייב לספק על חשבונו הוא ולפי הוראות המפקח דגימות מהחומרים וכן את הכלים, כוח-האדם וכל יתר האמצעים הדרושים לביצוע בדיקותיהם במקום העבודות או להעברתם של החומרים לבדיקת המעבדה, הכל כפי שיוורה המפקח. ה.

הקבלן יתקשר לצורך ביצוע הבדיקות עם כל מעבדה מוסמכת ויעביר למהנדס המועצה הסכם חתום עם המעבדה על מפרט בדיקות מחייבות לעבודות הנדרשות במסמכי המכרז.

ו. דמי בדיקת דגימות במעבדה וכל שאר ההוצאות הכרוכות בביצוע הבדיקות כאמור יחולו על הקבלן כולל דגימות ובדיקות חוזרות כתוצאה מכישלון הבדיקות הראשונות.

ז. בכל מקרה בו יתגלה, כתוצאה מבדיקות ודגימות כאמור לעיל, כי החומרים ו/או כל חלק מהם היה פגום, יחליף הקבלן את החומרים ו/או יבצע מחדש את העבודות לפי הצורך ובהתאם להוראות המפקח, והכל עד לקבלת תוצאות בדיקות ודגימות מעבדה שיעידו על כך שהעבודות בוצעו כראוי ובאמצעות חומרים תקינים בהתאם לאמור במסמכי המכרז. יובהר כי ככל שיידרש הקבלן להחליף חומרים ו/או לבצע מחדש עבודות בהתאם לאמור בחוזה זה, לא יהיה זכאי לתוספת תשלום בשל כך.

ח. טיב ביצוע העבודות יהא באיכות מעולה.

.27

בדיקות חלקי עבודות שנועדו להיות מכוסים

א. הקבלן מתחייב למנוע את כיסויו או הסתרתו של חלק כלשהוא מהעבודות, שנועד להיות מכוסה או מוסתר ללא הסכמתו של המפקח. ב.

הושלם חלק מהעבודות שנועד להיות מכוסה או מוסתר, יודיע הקבלן למפקח בכתב שהחלק האמור מוכן לבדיקה והקבלן יאפשר יעזור למפקח לבדוק, לבחון ולמדוד, בכל דרך שבה יבחר, את החלק האמור מהעבודות לפני כיסוי או הסרתו. ג.
הקבלן יחשוף, יקדח קידוחים, ויעשה חורים בכל חלק מהעבודות לפי הוראות המפקח לצורך בדיקתו, בחינתו ומדידתו ולאחר מכן יחזירו לתיקונו לשביעת רצונו של המפקח. לא מילא הקבלן אחר הוראות המפקח לפי ס"ק זה, רשאי המפקח להורות לחשוף, לקדוח קידוחים ולעשות חורים בכל חלק מהעבודות ולאחר מכן להחזירו לתיקונו, והכל על חשבונו של הקבלן.

28. סילוק חומרים פסולים ומלאכה פסולה

א. המפקח יהיה רשאי להורות לקבלן, מעת לעת, תוך כדי מהלך העבודות:

1. לסלק החומרים כלשהם מהאתר, לאתר פסולת מאושרת מחוץ לתחום שיפוט המועצה בתוך תקופת זמן אשר תצוין בהוראה, בכל מקרה שלדעת המפקח אין החומרים מתאימים לתפקידם.
2. על הבאת חומרים כשרים ומתאימים לתפקידם במקום החומרים הבלתי מתאימים.
3. לסלק ו/או להרוס ו/או להקים מחדש של חלק שהוא מהעבודות, שנעשה ע"י שימוש בחומרים בלתי מתאימים או מלאכה בלתי מתאימה או בניגוד לתנאי חוזה זה.

ב. לא מילא הקבלן אחר הוראת המפקח, יהיה המזמין רשאי לבצע את האמור בהוראה הנ"ל על חשבון הקבלן והקבלן ישא בכל ההוצאות הכרוכות בביצוע ההוראה והמזמין יהא רשאי לגבות או לנכות, מכל סכום שיגיע לקבלן בכל זמן שהוא. כן יהא רשאי לגבות מהקבלן, בכל דרך אחרת.

29. מתן ארכה או קיצור המועד להשלמת העבודות

- א. נגרם עיכוב בביצוע העבודות או ע"י כוח עליון או ע"י תנאים אחרים, שלדעת המנהל לא הייתה לקבלן שליטה עליהם ולא הייתה לו אפשרות למנוע את העיכוב - רשאי הקבלן לבקש ארכה במועד השלמת העבודות והמנהל יקבע את משך הארכה, אם בכלל, לפי שיקול דעתו הבלעדי.
- ב. על אף האמור בסעיף קטן א', הקבלן לא יהא רשאי לבקש ארכה עקב תנאים מיוחדים כאמור לאחר שחלפו 10 ימים מיום תום התנאים שגרמו לעיכוב העבודה.
- ג. הקבלן יהא חייב להביא ראיות, לשביעות רצונו של המנהל, לרבות יומן העבודה שהתנאים האמורים אירעו וגרמו לעיכוב בביצוע העבודה.
- ד. לעניין זה יודגש כי הפרעות מצידם של צדדים שלישיים לביצוע העבודות לא ייראו אותם לעניין זה ככח העליון או כנימוק לעיכוב בביצוע העבודות. ככל שישבור הקבלן כי צדדים שלישיים מפריעים בביצוע העבודות עליו להגיש תלונה במשטרת ישראל או לנקוט הליכים אזרחיים בעניין זה על מנת להבטיח את המשך ביצוע העבודות.

30. פיצויים מוסכמים וקבועים מראש על איחורים

- א. לא השלים הקבלן את ביצוע העבודות כאמור בסעיף 6 לעיל, ישלם הקבלן למזמין פיצוי קבוע, מוסכם ומוערך מראש בסך של 1,000 ₪ על כל יום איחור בעמידה בלוחות הזמנים.
- ב. הצדדים מסכימים כי שיעור הפיצויים המוסכמים הוא הפיצוי המינימאלי שניתן לצפותו מראש בגין אי ביצוע העבודה כראוי.
- ג. המזמין יהיה רשאי לקזז את סכום הפיצוי המוסכם מכל סכום שיגיע לקבלן בכל זמן שהוא וכן יהא רשאי לגבותו מהקבלן בכל דרך אחרת. תשלום הפיצויים אין בו כשלעצמו משום שחרור הקבלן מהתחייבותו להשלים את העבודות או מכל התחייבות אחרת לפי חוזה זה.
- ד. הפיצוי המוסכם הינו בנוסף לכל סעד אחר הנתון למזמין, על פי כל דין, לרבות - ומבלי לפגוע

בכלליות האמור - פיצויים בגין נזקים ו/או ביטול חוזה זה ו/או כל סעד אחר.

31. הפסקת העבודה

- א. הקבלן יפסיק את ביצוע העבודות, כולן או מקצתן, לזמן מסויים לפי הוראה בכתב של המפקח, או לצמיתות לפי הוראה בכתב מאת המנהל בהתאם לתנאים ולתקופה שיצוינו בהוראה ולא יחדשה, אלא אם ניתנה לו ע"י המנהל הודעה בכתב על כך. הפסקת עבודה לזמן מסויים לא

תעלה על 6 חודשים. ב.

הופסק ביצוע העבודות, כולן או מקצתן, ינקוט הקבלן על חשבונו באמצעים לאבטחת האתר ולהגנתו לפי הצורך, לשביעות רצונו של המפקח. ג.

הופסק ביצוע העבודות, כולן או מקצתן, לצמיתות, אחרי שקיבל הקבלן צו התחלת עבודה והקבלן כבר החל בביצוע העבודות בפועל, תעשינה מדידות סופיות לגבי חלק העבודות שביצוען הופסק, זאת תוך 30 יום מהתאריך בו ניתנה לקבלן הודעת ההפסקה כאמור.

ד. במקרה האמור בסעיף 31)ג) לעיל, ישולם לקבלן הסכום המגיע לו, בהתאם לחלק מהעבודות שבוצע בפועל, כפי שיקבע המנהל בהתאם למדידות. קביעתו של המנהל תהיה סופית ובלתי ניתנת לערעור.

32. תעודת השלמה לעבודות

הושלמו העבודות - יודיע על כך הקבלן למפקח בכתב ויצרף להודעתו את תוצאות כל הבדיקות

שביצעו נדרש בהתאם להוראות חוזה זה, לרבות לפי הוראות המנהל והמפקח. כן יצרף הקבלן להודעתו תכנית עדות (as made) חתומה בחתימה וחותמת ע"י מודד מוסמך. המפקח יתחיל בבדיקת העבודות, תוך 15 יום מיום קבלת ההודעה וישלים את הבדיקה תוך 30 יום מיום שהתחיל בה. מצא המפקח את העבודות מתאימות לתנאי חוזה זה ומתאימות לדרישותיו - ייתן לקבלן תעודת השלמה עם תום הבדיקה, **בכפוף לחתימת הקבלן על טופס היעדר תביעות בהתאם לחשבון סופי שאושר ע"י המפקח**. לא נמצאו העבודות ראויות למתן תעודת השלמה, ימסור המפקח לקבלן רשימת תיקונים, הדרושים לדעת המפקח והקבלן חייב לבצעם תוך התקופה שתיקבע לכך על ידי המפקח. המפקח רשאי להזמין נציגי כל רשות שהיא ו/או כל אדם לבדיקת העבודות.

33. בדק ותיקונים

א. לצורך חוזה זה, תקופת הבדק פירושה: **תקופה של 13 חודשים**. מניינה של תקופת הבדק יתחיל מתאריך מתן תעודת השלמת העבודות בהתאם לסעיף 32 לחוזה.

ב. נתגלו בעבודות תוך תקופת הבדק, נזק או קלקול, ו/או ליקוי, אשר לדעת המפקח נגרם כתוצאה מעבודה לקויה או שימוש בחומרים פגומים. יהא הקבלן חייב לתקן או לבנות מחדש כל נזק או קלקול כאמור, על חשבונו, הכל לפי דרישת המפקח ולשביעות רצונו. הוא הדין לגבי נזק או קלקול שנתהווה תוך תקופת הבדק בכל תיקון שבוצע, לפי סעיף 22 לחוזה, במובילים, ואשר נגרם, לדעת המפקח, כתוצאה מעבודות לקויה או שימוש בחומרים פגומים.

ג. לפני תום תקופת הבדק תיערך בדיקת העבודות בהשתתפות הקבלן והמפקח, אשר רשאי

להזמין לבדיקה נציג של כל רשות שהיא ו/או כל אדם.

במסגרת הבדיקה הקבלן יהיה חייב לפעול על פי הנחיות המפקח כאמור לעיל. אין באמור בסעיפים 33)ב) ו-ג) דלעיל בכדי לגרוע מהאמור בסעיף 34 להלן.

ד. ההוצאות הכרוכות במילוי התחייבות הקבלן לפי סעיף 33)ב) ו-ג) לעיל תחולנה על הקבלן. היה תיקון הפגם או הנזק או אי ההתאמה הכרחי, כדי למנוע נזק גדול יותר וניתנה הודעה לקבלן על כך והקבלן לא השיב להודעה ביום בו נתנה לו ההודעה ו/או לא תיקן את הפגם או הנזק תוך זמן סביר, יהיה המזמין רשאי אך לא חייב, לתקן את הנזק בעצמו, או באמצעות אחרים ובמקרה כזה יחזיר הקבלן למזמין את ההוצאות, שהוצאו באופן סביר בקשר לתיקון מיד עם הדרישה הראשונה. ז.

במידה והקבלן יתקשר עם ספקים לרכישת ציוד ו/או כל חומר אחר, שבגיננו תימסר תעודת אחריות)להלן: "הספקים" ואלה ישאו תעודות אחריות. אין בתעודות אלה, כדי להסיר אחריות מהקבלן והקבלן יהא אחראי לכל פגם ו/או נזק ו/או קלקול ו/או אי התאמה. למען הסר ספק, מובהר כי בין הספק לבין הקבלן תהא זיקה משפטית ויריבות ישירה בכל הנוגע להתחייבויות הקבלן ע"פ הסכם זה.

ח. ערבות הביצוע שמסר הקבלן בהתאם להוראות הסכם זה, תישאר בידי המועצה אף לתקופת הבדק ותשמש כערבות בדק.

ט. ערבות הבדק תשמש כבטחון לקיום ולמילוי מדויק של כל הוראות סעיף זה, ושל כל חובה אחרת של הקבלן אשר מימושה צריך להיעשות לאחר השלמת העבודות בהתאם להוראות הסכם זה.

י. ככלך שלא יקיים הקבלן את חובותיו כאמור בס"ק ט', יהא רשאי המזמין לממש את ערבות הבדק, כולה או מקצתה, בפעם אחת או במספר פעמים, ולהיפרע מתוכה לגבי הנוקים, ההפסדים, ההוצאות והתשלומים כאמור, לאלתר, מבלי להזיק לפניה לערכאות ו/או לבוררות ו/או למ"מ כלשהו ומבלי צורך בהוכחת נזק. זאת בנוסף לכל סעד אחר הנתון לו על פי חוזה זה ו/או על פי כל דין.

יא. גבה המזמין את ערבות הבדק ו/או חלק ממנה, יהא חייב הקבלן לחדש את ערבות הבדק ו/או להשלים כל סכום שהיה חלק ממנה לפני הגבייה, כך שתעמוד שוב על הסכום המקורי שלה. זאת, תוך 7 ימים מהיום בו קיבל הקבלן הודעה שהמזמין גבה את ערבות הבדק ו/או כל חלק ממנה. השלמת ערבות הבדק כאמור, אין בה כדי להוות הסכמה למימושה.

34. אחריות לפגמים לאחר תקופת הבדק (להלן: "תקופת האחריות")

א. בנוסף לכל האמור בחוזה זה, נתגלה תוך 3 שנים אחר גמר תקופת הבדק פגם בעבודות ו/או בחומרים, הנובע מביצוע העבודות שלא בהתאם לתנאי חוזה זה, יהיה הקבלן חייב לתקן את הפגם וכל הכרוך בו על חשבונו הוא, ואם הפגם אינו ניתן לתיקון, יהא הקבלן חייב בתשלום פיצויים למזמין.

ב. למרות האמור בסעיף קטן א', תקופת האחריות לעבודות בידוד ואיטום תסתיים רק בתום 10 שנים ממועד מתן תעודת ההשלמה לקבלן, ותקופת האחריות לעבודות מסגרות חרש וסיכוך תסתיים רק בתום 5 שנים ממועד מתן תעודת ההשלמה לקבלן.

ב.

35.

אי מילוי התחייבויות הקבלן

לא ימלא הקבלן אחר התחייבויותיו לפי סעיפים 33 ו/או 34 לעיל, רשאי המזמין לבצע את העבודות האמורות על ידי קבלן אחר או בכל דרך אחרת - בלא מתן כל התראה ו/או ארכה נוספת ולגבות או לנכות את ההוצאות שיהיו כרוכות בכך בתוספת של 15%, שייחשבו כהוצאות משרדיות וניהוליות, מכל סכום שיגיע לקבלן בכל זמן שהוא וכן יהא המזמין רשאי לגבותן מהקבלן בכל דרך אחרת לפי בחירתו, לרבות מימוש ערבות הבדק כאמור לעיל.

36.

שינויים

א. המנהל רשאי להורות בכל עת על שינוי בעבודות לרבות: בצורתה, אופייה, איכותה, סוגיה, גודלה, כמותה, מתאריה וממדיה של העבודה וכל חלק ממנה, הכל כפי שימצא לנכון, והקבלן מתחייב למלא אחר כל הוראותיו, לרבות הורדת מבנה/פרק/תת פרק/סעיף שלם מהעבודות.

ב. הוראת המנהל על שינוי המבנה לפי סעיף 36)א) תיקרא פקודת שינויים ותימסר לידי הקבלן בכתב. יובהר כי המנהל בלבד הוא הרשאי להורות על ביצוע שינויים ו/או תוספות. לא יבוצעו כל שינויים ו/או תוספות מעבר למוסכם בחוזה זה, בלא שניתנה לכך הוראת המנהל מראש ובכתב. הקבלן יישא בכל ההוצאות במידה ויהיו שינויים.

37. הערכת שינויים

א. ערכו של כל שינוי, שבוצע בהתאם לפקודת שינויים ייקבע ע"י המנהל, ואין הקבלן רשאי לעכב את ביצועו של השינוי מחמת אי קביעת ערכו של השינוי.

ב. מוסכם כי הערכת שינוי תיעשה ע"י המנהל לפי מחירי כתב הכמויות. ככל שמדובר בשינויים שלא ניתן להעריכם לפי מחירי כתב הכמויות, אזי תיעשה ההערכה ע"י המנהל לפי שיקול דעתו הבלעדי ובהתאם למחירון "משרד הבינוי והשיכון" מעודכן, בהפחתת שיעור של 10%.

38. תשלומים וחשבונות חלקיים.

א. תמורת ביצוע מלוא העבודות ותמורת ביצוע כל יתר התחייבויות הקבלן ע"פ חוזה זה, ישלם המזמין לקבלן את שכר החוזה המפורט בחוזה זה ובהתאם לחשבונות מאושרים ע"י המפקח, המנהל וחתומים על ידי מורשה החתימה ובכפוף לאמור לעיל בדבר קבלת הכספים בפועל מאת הגופים המממנים.

ב. בסיום כל שלב ו/או על פי אישור המפקח ומנהל העבודות ימציא הקבלן למפקח, לוח זמנים

מפורט לסיום העבודות כתנאי לקבלת חשבונות חלקיים וחתומים על ידי הקבלן בחתימה

וחותמת. בו יפרט את כל אותן העבודות, המדידות שבוצעו על ידי מודד מוסמך, חישובי הכמויות לכל סעיף יליו בתוכנית תיעוד מבוצעת וחתומה ע"י מודד מוסמך, ובהתאם ליומני עבודה, והערות המפקח על גבי יומני העבודה שביצע באותו שלב (להלן: "החשבון החלקי").

ג. המפקח יבדוק את החשבון החלקי ויעבירו לאישור המנהל. מובהר בזאת כי במקרה בו הפרטים המופיעים בחשבון ובחשבונית אינם נכונים ו/או מלאים ו/או מדוייקים, במלואם או בחלקם,

רשאים המפקח ו/או המנהל שלא לאשרם ולהורות לקבלן לבצע את התיקונים ו/או ההשלמות הנדרשים לפי שיקול דעתם הבלעדי, והקבלן מתחייב לעשות כן באופן ובמועד אשר יידרש על ידי מי מהם.

ד. מהסכום שיאשר המנהל לתשלום, לפי שיקול דעתו הבלעדי, יעוכבו בידי המזמין 5% (להלן: "דמי העיכוב") להבטחת כל התחייבויות הקבלן שע"פ החוזה.

ה. החשבונית ו/או חלק ממנה ישולמו תוך 14 ימים מיום קבלת הכספים בפועל אצל המועצה על ידי הגופים הממנים, ובתנאי שהחשבונית והחשבון המפורט הועברו על ידי הקבלן למפקח עד ה-10 לכל חודש של החודש השוטף.

- ו. חשבונית לא מאושרת תעוכב עד לבירור ללא כל חבות נוספת מצד המועצה.ז.
- מוסכם בין הצדדים כי איחור בתשלום מצד המועצה אשר לא יעלה על 14 יום לא יהווה הפרה של חוזה זה והקבלן לא יהיה זכאי לכל סעד כספי ו/או אחר בגין איחור כאמור.
- ח. קיבל הקבלן תשלומים כאמור, מעל למגיע לו - יחזירם למזמין, מיד עם דרישתה הראשונה בתוספת ריבית החשב הכללי מיום היווצרות החוב ועד לתשלום בפועל.
- ט. מס ההכנסה שיחול על הקבלן בגין התמורה שישלם המזמין לקבלן כאמור בהסכם זה ישולם על ידי הקבלן, והמזמין ינכה מהתמורה מס הכנסה במקור בהתאם לחוק, אלא אם ימציא הקבלן פטור ממס הכנסה ו/או פטור מניכוי מס הכנסה במקור.
- י. הקבלן מצהיר בזאת שהוא בעל תעודת "עוסק מורשה" לפי חוק מס ערך מוסף תשל"ו - 1976 וכי כל מבצעי העבודות מטעמו יהיו בעלי תעודות "עוסק מורשה".

39. סילוק שכר החוזה:

- א. לא יאוחר מ-14 יום מתאריך קבלת תעודת ההשלמה לעבודות כולן, כולל עבודות נוספות ושינויים (אם יהיו) יגיש הקבלן חשבון סופי בצירוף כל המסמכים הקשורים בו לכל העבודות שביצע. שכר חוזה זה ייקבע סופית ע"י המנהל וישולם בכפוף לאישור והעברת כספים ע"י הגוף המממן.
- ב. תשלום שכר החוזה לידי הקבלן, כפי שנקבע לעיל, יהיה לאחר הפחתת תשלומי הביניים ששולמו בהתאם לסעיף 38 לעיל, וכל סכום אחר ששולם לקבלן עד אותה עת על חשבון שכר החוזה, ובניכוי כל סכום המגיע למזמין על פי חוזה זה ובין שמגיע לו מכל סיבה אחרת.
- ג. תשלום החשבון הסופי מותנה בכך שהקבלן ימציא למזמין הצהרה על חיסול כל תביעותיו וכן ימציא, בכפוף לאמור להלן, ערבות בנקאית לתקופת הבדק. לעניין זה יובהר כי המועצה תהיה רשאית לדרוש מן הקבלן להמציא ערבות בדק חדשה במקרים הבאים: 1) ככל שבמועד מתן תעודת ההשלמה לעבודות צפוי תוקפה של ערבות הביצוע להסתיים בטרם תום תקופת הבדק; 2) ככל שהיקף העבודות בפועל, לרבות שינויים ותוספות בהתאם לאמור בהסכם זה, היה גבוה במידה שהיקף ערבות הביצוע יפחת משיעור של 4% מערך שכר החוזה הסופי כפי שהיה בפועל. במקרים כאמור ימסור הקבלן למזמין ערבות בדק חדשה, להנחת דעת המזמין ובנוסף הערבות האמורה בנספח 1.6 להסכם זה. גובה ערבות הבדק יהא בסך 5% מערך שכר החוזה הסופי כפי שהיה בפועל. ערבות זו תהא בתוקף עד לתום תקופת הבדק. עם קבלת הערבות הבנקאית לפי סעיף זה תחזיר המועצה לקבלן את ערבות הביצוע שנמסרה בהתאם לחוזה זה.
- ד. החשבון הסופי ישולם תוך 14 ימים מיום קבלתם בפועל של הכספים מאת הגופים הממנים ובתנאי שהחשבונית והחשבון הסופי הועברו על ידי הקבלן למפקח עד ה-10 לכל חודש של החודש השוטף.
- ה. במידה והחשבון הסופי לא אושר כאמור, הוא יעוכב עד לבירור ללא כל חבות נוספת מצד המועצה.ו.
- מוסכם בין הצדדים כי איחור בתשלום מצד המועצה אשר לא יעלה על 14 יום לא יהווה הפרה של חוזה זה והקבלן לא יהיה זכאי לכל סעד כספי ו/או אחר בגין איחור כאמור.
- ז. שולמו לקבלן תשלומי יתר, יחזירם למזמין מיד עם דרישתו הראשונה ובתוספת ריבית החשב הכללי, מיום היווצרות החוב להחזר, כאמור, ועד ליום התשלום בפועל.

40. תעודת סיום החוזה

- א. בתום תקופת הבדק, ימסור המנהל לקבלן תעודה - (להלן: "תעודת סיום החוזה"), המפרשת כי העבודות בוצעו והושלמו בהתאם לחוזה ולשביעות רצונו המלאה של המנהל.
- ב. מסירת תעודת סיום החוזה לקבלן אינה פוטרת את הקבלן מכל התחייבויות הנובעות מחוזה זה ואשר נמשכות, גם לאחר מסירת התעודה הנ"ל.

41. סילוק יד הקבלן

- א. המזמין יהיה רשאי לתפוס את העבודות ולסלק את ידו של הקבלן ממנו ולהשלים את העבודות בעצמו ו/או באמצעות אחרים ו/או בכל דרך אחרת ולהשתמש לשם כך בכל החומרים, הציוד והמתקנים, ו/או בכל חלק מהם, המצויים באתר, או למכור אותם ו/או כל חלק מהם

ולהשתמש בתמורתם לכיסוי כל סכום המגיע למזמין מהקבלן לפי חוזה זה - בכל אחד מהמקרים המנויים להלן:
1. הקבלן לא התחיל בביצוע העבודות או, שהפסיק את ביצוען, ולא ציית תוך 14 יום להוראה בכתב מהמנהל להתחיל או להמשיך את ביצוע העבודות.

2. היה המנהל סבור, כי קצב ביצוע העבודות איטי מכדי להבטיח את השלמתן במועד הקבוע בחוזה או במועד שהוארך להשלמתן והקבלן לא ציית תוך 14 יום להוראה בכתב מהמנהל לנקוט באמצעים הנזכרים בהוראה, שמטרתם להבטיח את השלמת העבודות במועד שהוארך להשלמתן. 3.
- כשיש בידי המנהל הוכחות, להנחת דעתו, שהקבלן מתרשל בביצוע חוזה זה ולאחר שהקבלן לא נענה להתראה בכתב שנשלחה אליו. 4.
- הסב הקבלן את חוזה זה, כולו או מקצתו, לאחר, או העסיק קבלן משנה בלא אישור המזמין, מראש ובכתב.
5. פשט הקבלן את הרגל או כשניתן נגדו צו קבלת נכסים ו/או צו פירוק ו/או שעשה ו/או ביקש הסדר נושים ו/או שניתן צו לכינוס נכסיו ו/או שהוטל עליו ו/או על נכסיו, כולם או מקצתם, צו עיקול שלא הוסר תוך 14 יום ו/או שהוגשה בקשה לצו פירוק כנגדו.
6. היו בידי המנהל הוכחות, להנחת דעתו, כי הקבלן או אדם אחר בשמו נתן או הציע שוחד, מענק, דורון או טובת הנאה בקשר לביצוע חוזה או לכל דבר הכרוך בביצועו.
- ב. הוצאות השלמת העבודות כאמור בסעיף 41.א. לעיל, יהיו על חשבון הקבלן והוא יישא, בנוסף לכך, בתוספת של 15% מהן, כתוספת המהווה הוצאות משרדיות וניהוליות מוערכות מראש.
- ג. תפיסת מקום העבודות וסילוק ידו של הקבלן ממנו לפי סעיף 41.א. לעיל אין בהם משום ביטול חוזה זה וזכות זו עומדת למזמין, בנוסף לכל סעד אחר על פי כל דין.
- ד. תפס המזמין את האתר כאמור בסעיף 41.א. לעיל - יודיע על כך המפקח בכתב לקבלן בתוך 10 ימים ויצוין את הערך המשוער של חלק העבודה שבוצע עד למועד תפיסת מקום העבודות ואת פירוט החומרים, הציוד והמתקנים, שהיו במקום העבודות באותו מועד.
- ה. תפס המזמין את האתר כאמור בסעיף 41.א. לעיל והיו בו חומרים ו/או ציוד ו/או מתקנים - רשאי המפקח בכל עת שהיא לדרוש מהקבלן בכתב לסלקם מהאתר. לא ציית הקבלן לדרישה זו תוך 14 יום מיום שהוצאה, יהא רשאי המזמין לסלקם בעצמו ו/או באמצעות אחרים לכל מקום שיראה בעיניו, הכל על חשבון הקבלן. סילק המזמין בעצמו ו/או באמצעות אחרים את הציוד ו/או החומרים ו/או המתקנים, כאמור לעיל, לא תהא מוטלת עליו אחריות כלשהי בגין כל נזק ו/או קלקול ו/או אובדן ואו הפסד מכל מין וסוג שהם שיארע להם, כולם או מקצתם. הוראות ס"ק זה אינן גורעות או פוגמות מזכות המזמין להשתמש בחומרים ו/או בציוד ו/או במתקנים, כולם או מקצתם, או למסרם כאמור בסעיף 41.ז. להלן.
- ו. תפס המזמין את האתר כאמור בסעיף 41.א. לעיל, לא יהיה המזמין חייב לשלם לקבלן סכום כלשהו בקשר לחוזה, אלא בכפוף לאמור בסעיף 41.ז. להלן.
- ז. בסעיף זה:
- "אומדן שכר החוזה"** הינו אומדן שכר חוזה זה, לרבות פקודות שינויים, שהקבלן היה זוכה בו אילו היה מבצע את חוזה זה בשלמותו בניכוי הסכום הכולל של התשלומים החלקיים ששולמו לקבלן לפני תפיסת האתר;
- "סכום ההשלמה"** הינו הוצאות השלמת העבודה והבדק על יסוד חשבונות סופיים שיאושרו על ידי המפקח, לרבות התוספת האמורה בסעיף 41.ב. לעיל, בתוספת פיצויים על נזקים שנגרמו למזמין מחמת כל דחייה בהשלמת העבודות ומחמת נזקים אחרים.
- "סכום תשומות הקבלן"** הינו ערך אותו חלק העבודות שהקבלן ביצע עד למועד תפיסת מקום העבודות ע"י המזמין וכן ערך החומרים, הציוד והמתקנים, שנתפסו באתר ושהמזמין השתמש בהם או שנמכרו על ידו.
- עלה אומדן שכר החוזה על סכום ההשלמה, יהא המזמין חייב בתשלום ההפרש שבין אומדן שכר החוזה לבין סכום ההשלמה, ובלבד שהפרש זה לא יעלה על סכום תשומות הקבלן.
- הערכת הסכומים האמורים בסעיף קטן זה תיעשה ע"י המנהל לפי שיקול דעתו הבלעדי.
- ח. עלה סכום ההשלמה על אומדן שכר החוזה יהא הקבלן חייב בתשלום ההפרש שבין סכום ההשלמה לבין אומדן שכר החוזה למזמין, והמזמין יהא רשאי לגבות סכום זה בכל דרך, לרבות חילוט הערבות שבידו.
- ט. הוראות סעיף 41 באות להוסיף על זכויות המזמין על פי הסכם זה ועל פי כל דין. י. תפס המזמין את האתר כאמור לעיל והשלים את העבודות ו/או כל חלק מהן, בין בעצמו ובין באמצעות אחרים, לא תהא בכך משום לקיחת אחריות על אותו חלק העבודות שבוצעו ע"י הקבלן והוא יישאר אחראי להן ולטיבן כאמור בחוזה זה.

קיצוץ:

המזמין רשאי לקזז מכל סכום המגיע ממנו, על פי חוזה זה, לקבלן כל חוב המגיע לו מאת הקבלן על פי חוזה זה או על פי מכל סיבה אחרת, בין סכום קצוב ובין סכום שאינו קצוב. מכתב המזמין בדבר חובו

של הקבלן יהווה ראיה ובסיס מוסכם לביצוע הקיזוז כאמור ומבלי כל יכולת ערעור על כך מצד הקבלן.

שלילת זכות העיכוב

.43

הקבלן מצהיר כי אין ולא תהיה לו כל זכות עיכוב בנכס – מוסכם בזה במפורש כי לקבלן לא תהא, בשום מקרה, זכות עיכוב של אתר העבודה ו/או העבודות המוזמנות ו/או כל חלק מהן ו/או כל ציוד ו/או חומרים ו/או מיטלטלין מכל סוג שהוא שימצאו באתר, פרט לכלי עבודה, אף אם אלה הובאו למקום ע"י הקבלן עצמו, ומוסכם בזה במפורש כי באותם מקרים בהם יכולה הייתה להיות לקבלן זכות עיכוב כלשהי, ע"פ כל דין, מותר בזה הקבלן על כל זכות זו, ויתור מלא ומוחלט באופן בלתי מותנה ובלתי חוזר.

שונות

.44

א. כל התשלומים המגיעים לקבלן ע"פ חוזה זה יבוצעו כנגד חשבונית מס כדין.
ב. הקבלן יקבל מהמזמין עותק אחד מכל אחת מהתוכניות ללא תשלום. כל עותק נוסף שיהיה דרוש לקבלן – יוכן על חשבונו הוא. עם השלמת העבודות יחזיר הקבלן למנהל את כל התוכניות שברשותו, בין שהוצאו לו ע"י המנהל, בין שהכין אותן בעצמו ובין שהוכנו ע"י אחר.
ג. העתקים מכל מסמך המהווה חלק מחוזה זה יוחזקו ע"י הקבלן באתר, והמנהל, המפקח וכל אדם אחר, שהורשה על ידם בכתב לתכלית זו, יהא רשאי לבדוק ולהשתמש בהם בכל שעה

מקובלת. לא תהיה לקבלן כל טענה לתביעה כספית מהמזמין מכל סוג שהוא במידה והעבודה תתעכב או תתבטל עקב בעיות עם התושבים.

ד. מתן ארכה או אי נקיטת הליך, או היעדר פעולה מצד המזמין ו/או מצד מי מטעמו, לא ייחשבו בשום מקרה כוויתור על כל זכות מן הזכויות המוקנות למזמין, בין על פי חוזה זה ובין ע"פ דין או נוהג ואין בכך למנוע מהמזמין מלנקוט בכל צעד או הליך כנגד הקבלן, בכל עת שתיראה לו.
ה. הוצאות חוזה זה וכל מסמך אחר הקשור בו, לרבות – ומבלי לפגוע בכלליות האמור – ערבויות בנקאיות ואחרות יחולו על הקבלן.

ו. כתובות הצדדים הן כאמור בכותרת חוזה זה.
ז. כל הודעה שצד אחד צריך לתת לצד השני לפי חוזה זה, או על פי כל דין תינתן או תימסר במשרדו של הצד השני. הודעה שנשלחה בדואר רשום דינה כדין הודעה שנמסרה כעבור 72 שעות מזמן מסירתה בדואר. הודעה שנמסרה בפקס תחשב כהודעה שניתנה כדין במועד קליטתה ע"י הצד המקבל, אם הצד המשדר ימציא אישור המקובל למקרים כאלו, המעיד על קבלת ההודעה ע"י הצד המקבל, לרבות תרשומת שיחה עם אדם בצד המקבל שאישר את קבלת ההודעה.

ח. למען הסר ספק, מובהר בזאת כי אין האמור חל על העניינים המוסדרים ע"פ הסכם זה בדרך של רישומים ביומן העבודה, או בדרך מפורשת אחרת. עבודות נוספות המאושרות בכתב ע"י המפקח, מנהל הפרויקט ומהנדס המועצה יתומחרו עפ"י מחירון משרד הבינוי והשיכון בהפחתה של 10%.

ט. סמכות השיפוט הייחודית בכל עניין הנוגע לחוזה תהא נתונה אך ורק לבית המשפט בבאר שבע בלבד, ע"פ הסמכות העניינית.

ולראיה באו הצדדים על החתום

הקבלן

גזבר

ראש המועצה חשב מלווה

נספחים להסכם:

פח 1.6 – נוסח ערבות הביצוע וערבות הבדק
נספח 1.7 – אישור קיום ביטוחים

נספח 1.6 – נוסח ערבות הביצוע וערבות הבדק

תאריך

לכבוד
מועצה מקומית דבוריה

א.ג.ב.,

הנדון: כתב ערבות ביצוע והבדק מס'

על פי בקשת (_____) להלן "המבקש" (אנו ערבים בזה כלפיכם לתשלום כל סכום שהוא עד לסכום כולל של _____ ש"ח) (להלן "סכום הערבות") שתדרשו להבטחת מילוי

התחייבויות המבקש בקשר עם חוזה /מכרז מס' 10/2024 הנגשת תחנות אוטובוס בקו קיים בדבוריה.

סכום הערבות יהיה צמוד למדד המחירים לצרכן כפי שמתפרסם על ידי הלשכה המרכזית לסטטיסטיקה או כל מוסד רשמי אחר שיבוא במקומה (להלן – "המדד").

המדד הבסיסי לעניין ערבות זו הינו המדד הידוע במועד החתימה על החוזה.

המדד החדש לעניין ערבות זו יהא המדד שפורסם לאחרונה קודם לקבלת דרישתכם על פי ערבות זו.

לפי דרישתכם הראשונה, אנו נשלם לכם חלף החזרת כתב הערבות זה, כל סכום עד לסכום הערבות

בתוספת הפרשי הצמדה, מבלי להטיל עליכם חובה להוכיח את דרישתכם ובלי שתהיו חייבים לדרוש את התשלום תחילה מאת המבקש.

ערבות זו תהיה בתוקף עד ליום _____ לחודש _____ שנת _____

ולאחר תאריך זה תהיה בטלה ומבוטלת.

ערבות זו אינה ניתנת להסבה או להעברה בכל צורה שהיא.

בכבוד רב,
בנק

נספח 1.7 – אישור קיום ביטוחים

נספח ב'2- עבודות קבלניות מסוים

)DD/MM/YYYY(תאריך הנפקת האישור		אישור קיום ביטוחים - ביטוח עבודות קבלניות / בהקמה					
אישור ביטוח זה מהווה אסמכתא לכך שלמבוטח ישנה פוליסת ביטוח בתוקף, בהתאם למידע המפורט בה. המידע המפורט באישור זה אינו כולל את כל תנאי הפוליסה וחריגיה. יחד עם זאת, במקרה של סתירה בין התנאים שמפורטים באישור זה לבין התנאים הקבועים בפוליסת הביטוח יגבר האמור בפוליסת הביטוח למעט במקרה שבו תנאי באישור זה מיטיב עם מבקש האישור.							
מבקש האישור		המבוטח	מען הנכס המבוטח / כתובת ביצוע העבודות		מעמד מבקש האישור		
שם: המועצה המקומית תל שבע ו/או תאגידים עירוניים ו/או חברות עירוניות ו/או נבחרים ו/או מנהליהם ו/או עובדיהם		שם:	הנגשת תחנות אוטובוס בקו הקיים בדבוריה		<input type="checkbox"/> קבלן הביצוע <input type="checkbox"/> קבלני משנה <input type="checkbox"/> שוכר <input checked="" type="checkbox"/> אחר: מזמין עבודה		
:: ת.ז.פ.ח.500210547		ת.ז.פ.ח.:					
מען : ת.ד. 3 דבוריה		מען:					
כיסויים							
פרקי הפוליסה חלוקה לפי גבולות אחריות או סכומי ביטוח	מספר הפוליסה	נוסח מהדורת פוליסה	תאריך תחילה	תאריך סיום	גבול האחריות / סכום ביטוח / שווי העבודה		כיסויים נוספים בתוקף וביטול חריגים יש לציין קוד כיסוי בהתאם לנספח ד'
					מטבע	סכום	
כל הסיכונים עבודות קבלניות (הרחבות לדוגמה) ניתן לפרט בהתאם לפרקי הפוליסה: רכוש עליו עובדים רכוש סמוך רכוש בהעברה פניו הריסות ציוד ומתקני עזר נזק ישיר מתכנון/עבודה/חומרים לקויים הוצאות מיוחדות שתידרשנה לכינון הנזק כגון: שכר עבודה בשבתות, חגים, עבודות לילה הוצאות הובלה מיוחדת, משלוח אוויר וכ"ב הוצאות תכנון, מדידה, פיקוח והשגחה של אדריכלים, מהנדסים ומומחים לשם כינון אובדן או נזק שינויים ותוספות הכרחיים שידרשו ע"י רשויות (שלא נדרשו לפני קרות הנזק כיסוי לגבי חלקים שנמסרו למזמין או שהחל השימוש בהם לפי נוסח MR-116	2016	ביט			250,000	₪	307, 309, 312, 313, 302, 304, 305, 318, 315, 312, 309, 328, 322, 321, 329
					250,000	₪	
					50,000	₪	
					50,000	₪	
					50,000	₪	
					250,000	₪	
					50,000	₪	
					50,000	₪	
					50,000	₪	
					כלול		
צד ג'					4,000,000	₪	למקרה ולתקופת הביטוח
אחריות מעבידים					20,000,000	₪	למקרה ולתקופת הביטוח
אחר							

פירוט השירותים) בכפוף, לשירותים המפורטים בהסכם בין המבוטח למבקש האישור, יש לציין את קוד השירות מתוך הרשימה המפורטת בנספח ג')*:

פירוט השירותים) בכפוף, לשירותים המפורטים בהסכם בין המבוטח למבקש האישור, יש לציין את קוד השירות מתוך הרשימה המפורטת בנספח ג' (*):
069 – קבלן עבודות אזרחיות
ביטול/שינוי הפוליסה
שינוי לרעת מבקש האישור או ביטול של פוליסת ביטוח, לא ייכנס לתוקף אלא 60 יום לאחר משלוח הודעה למבקש האישור בדבר השינוי או הביטול.
חתימת האישור
המבטח:

הנחיות תכנון וביצוע התאמת נגישות תשתיות וסביבה

בתחנות אוטובוס בדבוריה

הדו"ח כולל הנחיות לתכנון ובצוע עבודות נגישות לתחנות אוטובוס וסביבתן הקרובה לאורך מסלול תחבורה ציבורית בדבוריה, ההנחיות בחלק הראשון של הדו"ח הן הנחיות כלליות ובחלק השני יש הנחיות מיוחדות, תמונות ופרטים לבצוע לכל תחנה ותחנה בנפרד.

ההנחיות מתבססות על החוקים, תקנות ותקנים התקפים למועד עריכת מסמך זה והמפורטים להלן:

- חוק שוויון זכויות לאנשים עם מוגבלות, תשנ"ח 1998-
- תקנות שוויון זכויות לאנשים עם מוגבלות (הסדרת נגישות לשירותי תחבורה ציבורית, (תשס"ג 2003-
- תקן ישראלי ת"י 1918 חלק – 1 נגישות הסביבה הבנויה : עקרונות ודרישות כליות
- תקן ישראלי ת"י 1918 חלק – 2 נגישות הסביבה הבנויה: הסביבה שמחוץ לבניין
- תקן ישראלי ת"י 1918 חלק – 4 תקשורת
- תקן ישראלי ת"י 1918 חלק – 6 אמצעי אזהרה והכוונה לאנשים עם מוגבלות ראייה

לפי התקנות, רשות מקומית תנגיש תחנות וסככות המתנה המוצבות ברחובות שבתחום שיפוטה, ובעלי רשיון להפעלת הקווים ינגישו את האוטובוסים ואת השילוט על התחנות.

מספור הסעיפים בהנחיות הכלליות בדו"ח תואם את המספור בתקנים.

הנגשת תחנת אוטובוס וסככת המתנה לאוטובוס:

ת"י 1918 חלק 2, סעיף 2.7 – 1 דרך נגישה :

הדרך מהמדרכה הסמוכה לסככת ההמתנה לתוך הסככה, וממנה לרחבת ההיערכות, תהיה דרך נגישה.

2.7.1 שיפוע הדרך הנגישה : השיפוע האורכי בדרך נגישה משופעת לא יהיה גדול מ, 5% והשיפוע הרוחבי לא יהיה גדול מ. 2%

2.7.2 רוחב דרך נגישה : הרוחב החופשי המינימלי של דרך נגישה יהיה 130 ס"מ.

2.7.3 רוחב היצרות מקומית : מותר רוחב מדרכה חופשי של 80 ס"מ, בקטע שאורכו אינו גדול מ 60 ס"מ.

2.7.5 פני הדרך : פני הדרך יהיו כאלה שמאפשרים הליכה, תנועה והתמצאות בקלות. בעלי התנגדות להחלקה ואין להשתמש במשטחי חול או חצץ או כורכר, אם יש מישקים בפני הדרך המוגמרים, רוחבם לא יהיה גדול מ 10 מ"מ.

2.9.3 עצמים העומדים בדרך : יש לסמן עצם העומד בדרך נגישה , הסימון יהיה משטח אזהרה בעל ניגוד מישושי וחזותי , רוחב משטח האזהרה יהיה 30 ס"מ . העצם יהיה בעל ניגוד חזותי לפחות ברצועה שרוחבה 6 ס"מ בשליש העליון שלו.

2.9.3.5 עמוד העומד בדרך - אם העצם הוא עמוד יש לסמן אותו בסימן אזהרה בגובה 150 ס"מ מפני הדרך . סימן האזהרה יהיה פס זוהר ברוחב 15 ס"מ ובניגוד חזותי לגוון העמוד.

ת"י 1918 חלק 2 סעיף 2.9 –תחנות לתחבורה ציבורית :

2.6.2 פני רצועת המדרכה : פני המדרכה לכל אורכה , בצידה הגובל עם הכביש , יהיה משטח שרוחבו 20 ס"מ לפחות שיהיה בניגוד חזותי לסביבתו.

2.9.1 גובה המדרכה : גובה פני המדרכה לאורך תחום העצירה בתחנה יהיה 15 ס"מ לפחות מעל פני המיסעה.

2.9.1 מקום המתנה נגיש : סככת ההמתנה תכיל מקום המתנה נגיש לאדם בכיסא גלגלים , שטח הרצפה החופשי של מקום ההמתנה יהי 80 ס"מ *120 ס"מ לפחות.

2.9.1 מעבר חופשי : בחזית סככת ההמתנה יישמר מעבר חופשי שרוחבו 110 ס"מ לפחות.

2.9.3 סימן מאתר : רוחב הסימן המאתר יהיה כ 60 ס"מ , הסימן המאתר יותקן במרחק כ 50 ס"מ מעמוד תחנת אוטובוס , או מדופן סככת ההמתנה , מהצד הפונה לכיוון שממנו מגיע האוטובוס . הסימן המאתר יימשך בניצב לציר האורך של המדרכה , לכל רוחב רצועת ההליכה , וקצה אחד שלו יימצא במרחק כ 50 ס"מ מאבן השפה.

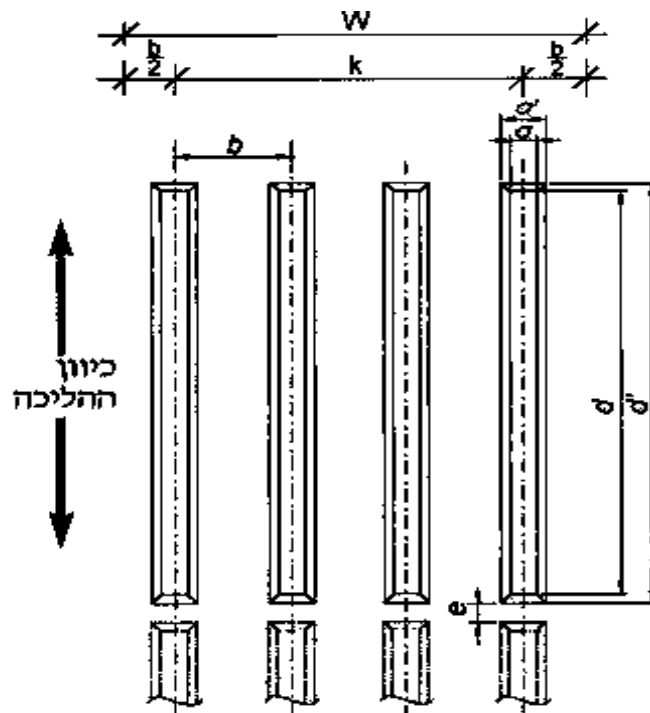

23 - מבט על

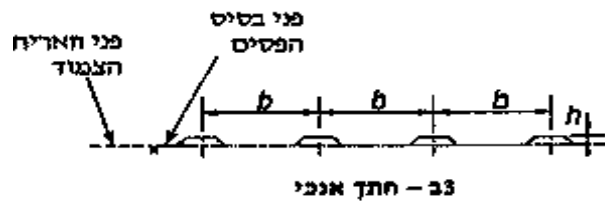

23 - חתך אנכי

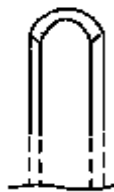

23 - קצה מעוגל של סימן מוביל מטיפוס 1 (מבט על)

צוור 3 - סימן מוביל מטיפוס 1

פרט לפס המאתר

2.9.3 רחבת היערכות : לצורך התארגנות ותמרון של אדם בכיסא גלגלים במעבר מהמדרכה אל האוטובוס , תהיה על המדרכה רחבת היערכות . רחבת ההיערכות תסומן בהיקפה בפס שרוחבו 8 ס"מ לפחות שיהיה בגוון שונה מגוון המשטחים הסמוכים , מידות רחבת ההיערכות לא יהיו קטנות מ 250 ס"מ לאורך המדרכה ומ 200 - ס"מ לרוחבה . בתחנה שיש בה סככה תמוקם רחבת ההיערכות בצמוד לשפת המדרכה ובסמוך לסככה , בצד שממנו מגיע האוטובוס ובמרחק שאינו גדול מ 550 ס"מ , כמתואר בציור:

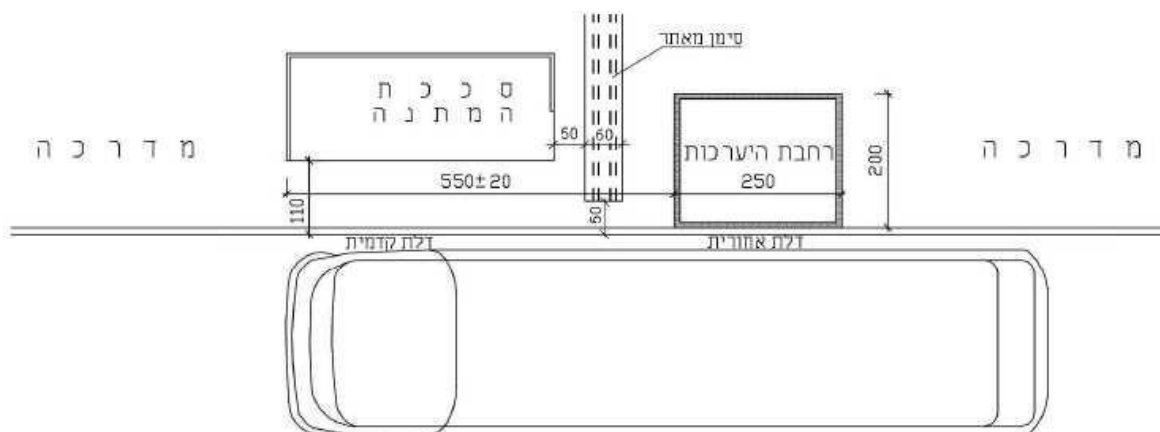

מ י ס ע ה

20 א – תחנת אוטובוס עם סככת המתנה

בתחנת אוטובוס שבה מוצב עמוד , תמוקם רחבת ההיערכות במרחק 550 ס"מ מהעמוד , בצד שממנו מגיע האוטובוס , כמתואר בציור:

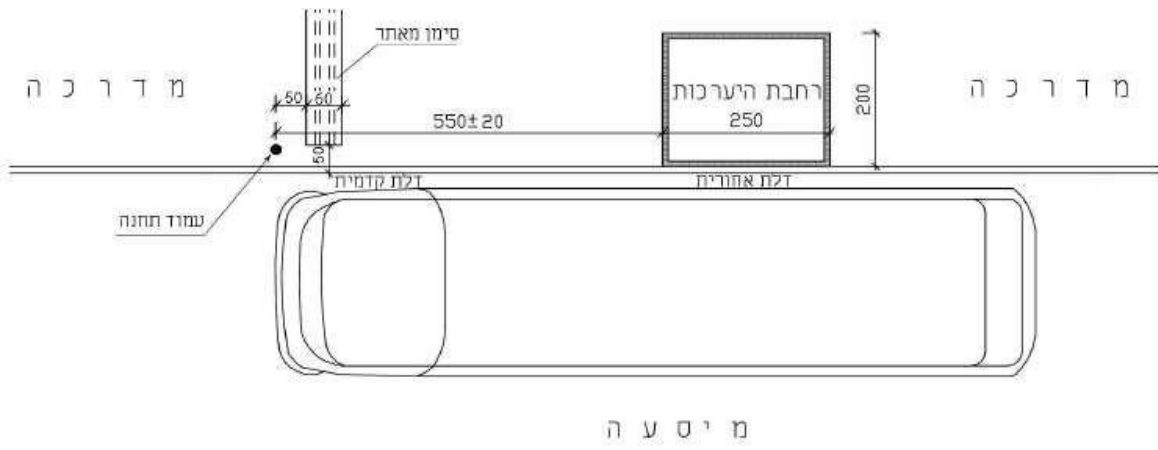

20 ב - תחנת אוטובוס עם עמוד

2.10 תאורה : נדרש קיום תאורה בסביבת התחנה.

2.11 רהיטי חוץ : כמו פחי אשפה , ספסלים , תאי דואר , יוצבו מחוץ לדרך הנגישה כך שלא יהוו מכשול , ואם לא ניתן להציב את רהיטי החוץ מחוץ לדרך הנגישה , הם יוצבו כך שיתאימו לדרעשות הרלוונטיות בסעיף הדרך במכשולים.

2.11.2 ספסלים : מפלס פני השטח שעליו ממוקמים המושבים יהיה זהה למפלס הדרך הנגישה הצמודה , גובה פני המושב יהיה 45 ס"מ -48 ס"מ מפני הרצפה , החלק הקדמי של פני המושב לא יהיה גבוה ביותר מ 2 ס"מ מחלקו האחורי , לספסלים יהיו משענות גב שגובהן 35-40 ס"מ מפני המושב , ולספסלים יהיה משענת יד משני צידי המושב שנמשכות מגב המושב עד לחזית המושב , אורכן 30 ס"מ וגובהן 18-24 ס"מ מפני המושב.

סככות המתנה : הסככות יהיו לפי הדגמים המאושרים ע"י משרד התחבורה , הדגמים נבדקו ואושרו ועומדים בכל דרישות תקן הנגישות , כל הסככות הקיימות לא נגישות , יש לפרק ולהתקין סככות חדשות נגישות המאושרות ע"י משרד התחבורה (המידע מופיע באתר משרד התחבורה).

שילוט התחנות :

שילוט התחנות הנדרש לפי חוק כולל מדבקות דו צדדיות עליהן מספר הקו , שלט עם כיתוב מובלט ושלט עם כתב ברייל . על פי הוראות התקנות המפעילים צריכים לבצע את השילוט הנגיש . לכן אין התייחסות בדוח לנושא השילוט.

ת"י 1918 חלק 2 סעיף 2.6 –מקומות לחציית כביש :

2.6.4.1 מעברי חציה :

- במקום המפגש בין פני הכביש לפני המדרכה לא יהיה כל הפרש גובה.
- לאורך הנמכת מדרכה , במקום המשמש לחציית כביש יהיה סימן אזהרה שיהיה בניגוד חזותי ובניגוד מישושי לפני המשטחים הסמוכים לו , רוחב סימן האזהרה יהיה 60 ס"מ לפחות , אורך סימן האזהרה יהיה כרוחב מעבר החצייה , בהפחתה של 85-90 ס"מ בצד השמאלי ביחס לכיוון החצייה של הנמכת המדרכה , כדי לאפשר מעבר לאנשים עם מוגבלות בתנועה.
- סימן מאתר הסמוך למעבר חצייה יתאים לסימן מוביל מטיפוס 1 , רוחב של הסימן המאתר יהיה כ 60 ס"מ . הסימן המאתר יימשך לכל רוחב רצועת ההליכה , ויגיע למרכז הנמכת המדרכה עד לסימן האזהרה , באופן שיוורה את כיוון ההליכה במעבר החצייה (ציר הסימן המאתר יהיה בהמשך לציר מעבר החצייה .

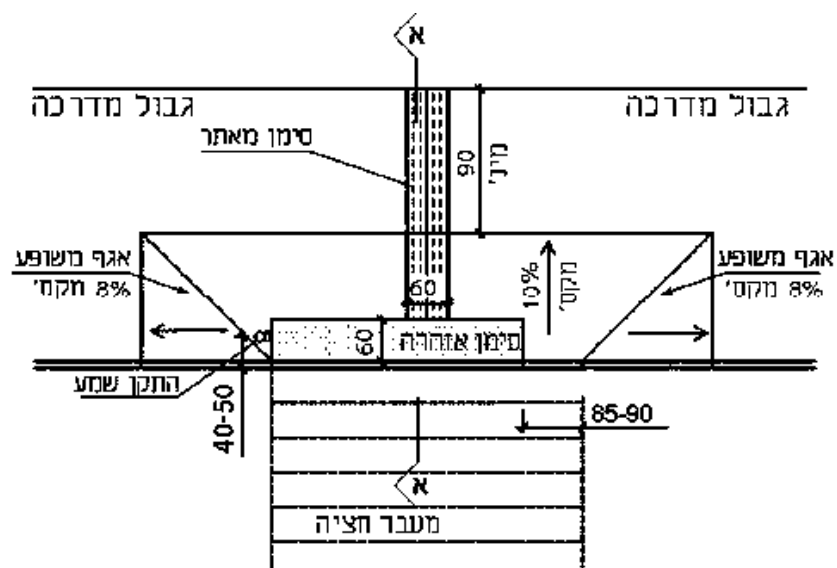

12א - מבט על

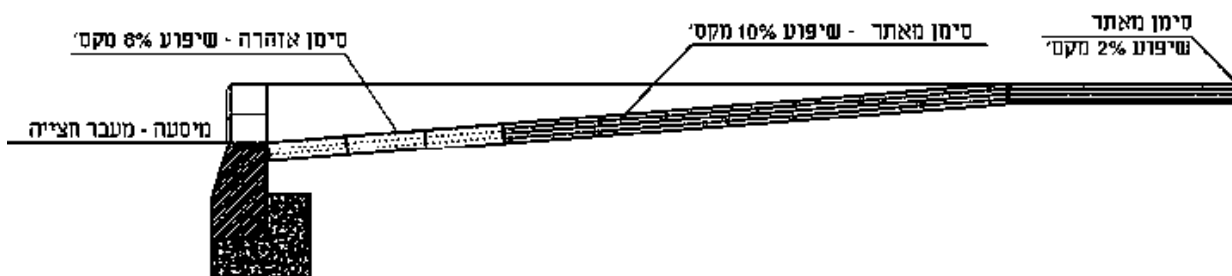

12ב - חתך א-א

ציור 12 - דוגמה להנמכת מדרכה (המידות בסנטימטרים)

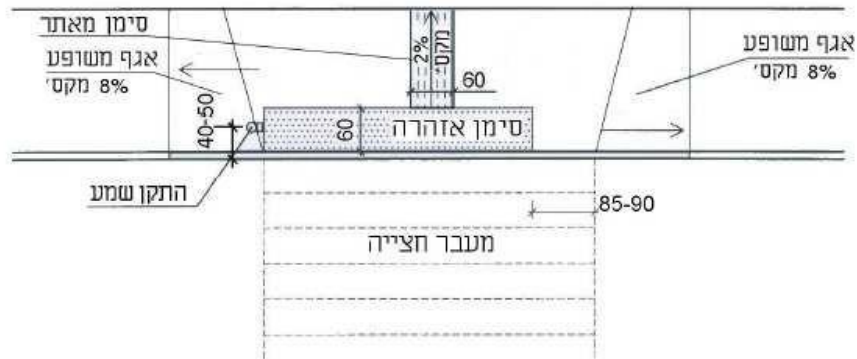

ציור 13 – דוגמה להנמכה במדרכה צרה (המידות בסנטימטרים)

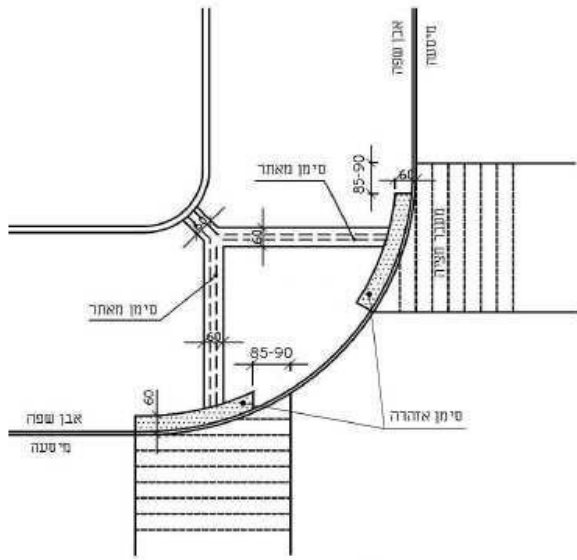

ב14

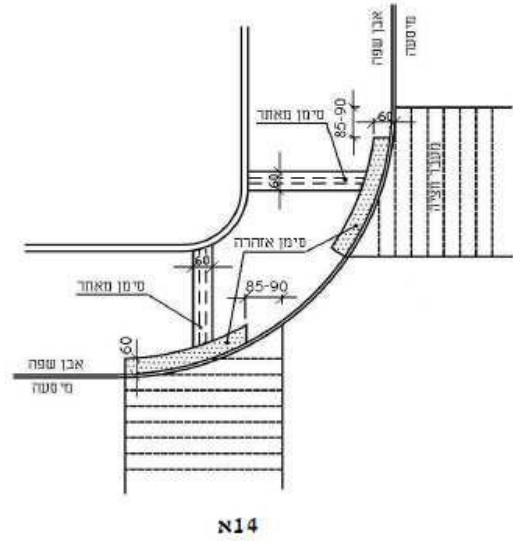

א14

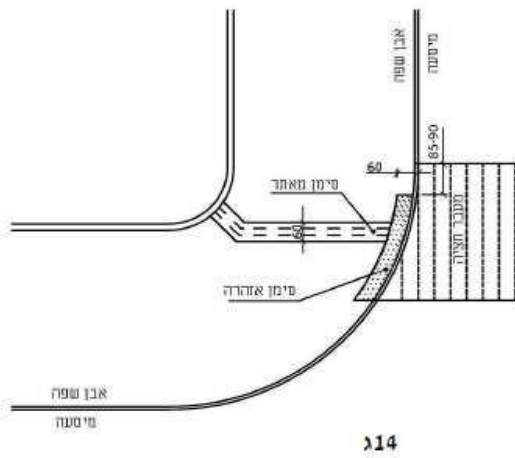

ג14

ציור 14 – דוגמות לסימן מאתר בסמוך למעבר חצייה (המידות בסנטימטרים)

הנחיות לתתחנה נגישה :

• שאר ההנחיות לנגישות לפי הטבלה להלן .

תחנה

תקן	חלק	סעיף	מקום	לבדיקה	תאור הבדיקה	כן / לא	הערות
1918	1	2.7.1	דרך נגישה	שיפוע אורכי	שיפוע אורכי לא יהיה גדול מ 5%	מתקיים	
1918	1	2.7.1	דרך נגישה	שיפוע רוחבי	שיפוע רוחבי לא יהיה גדול מ 2%	מתקיים	
1918	1	2.7.2	דרך נגישה	רוחב דרך נגישה	רוחב מינימלי 130 ס"מ	מתקיים	
1918	1	2.7.5	דרך נגישה	פני הדרך	פני הדרך יציבים קשיחים ובעלי התנגדות להחלקה	מתקיים	
1918	1	2.9.3	דרך נגישה	מכשולים בדרך	סימון מכשולים ועצמים	אין מכשולים	
1918	1	2.9.3.5	דרך נגישה	עמוד	סימן אזהרה בגובה 150 ס"מ	לא רלוונטי	אין עמוד תמרור
1918	2	2.6.2	דרך נגישה	ניגוד חזותי	קצה המדרכה בצד הכביש בניגוד חזותי	מתקיים	
1918	2	2.9.1	תחנות	גובה מדרכה	גובה מדרכה לפחות 15 ס"מ	מתקיים	
1918	2	2.9.1	תחנות	מקום המתנה בסככה	שטח חופשי בסככה להמתנה לאדם בכיסא גלגלים 120*80 ס"מ	מתקיים	
1918	2	2.9.1	תחנות	מעבר חופשי	מעבר חופשי ברוחב 110 ס"מ בחזית הסככה	מתקיים	
1918	2	2.9.3	תחנות	סימן מאתר	במרחק 50 ס"מ מעמוד או מדופן סככה , לכל רוחב המדרכה וקצה אחד במרחק 50 ס"מ מאבן השפה .	אין	יש לבצע לפי פרט ולפי ציור 20א'
1918	2	2.9.3	תחנות	רחבת היערכות	בתחנת סככה במרחק 550 ס"מ מהקצה המרוחק של הסככה , במידות 250 ס"מ לאורך המדרכה ו 200 ס"מ לרוחבה , בעובי 8 ס"מ בצבע עם ניגוד חזותי .	אין	יש לבצע לפי פרט ולפי ציור 20א'.
1918	2	2.10	תחנות	תאורה	קיים תאורה	כן	
1918		2.11.1	תחנות	רהיטי חוץ	האם רהיטי חוץ מהווים מכשול ?	כן	לפרק עמוד יים ללא תמרור
1918	2	2.6.4.1	מעברי חציה	אבן שפה	האם יש הפרש גובה בין פני הכביש למדרכה ?	אין מעבר חציה	
1918	2	2.6.4.1	מעברי חציה	סימן אזהרה	האם קיים סימן אזהרה לרוחב המעבר בהפחתה של 90 ס"מ בעובי 60 ס"מ ?	אין מעבר חציה	
1918	2	2.6.4.1	מעברי חציה	סימן מאתר	האם קיים סימן מאתר ברוחב 60 ס"מ לאורך המדרכה ?	אין מעבר חציה	

- יש לשמור על מדרכה נקייה מפסולת תעשייה , מומלץ לבנות גדר הפרדה באורך 15 מטר באזור התחנה על מנת לשמור על התחנה.
- אין לבצע תחנה בכניסה למגרש .
- יש לפרק סככה קיימת ולבצע סכה חדשה .
- יש לבצע פרטי הנגישות , פס סימון + רחבת היערכות + פס לבן לאורך הא.ש.
- להנגיש מעבר חציה קיים בקרבת התחנה .
- שאר ההנחיות לנגישות לפי הטבלה להלן :

יש לרצף את המדרכה בצבע אחיד , מכיוון שריבוי צבעים מפריע לאנשים בעלי מוגבלות בראייה ולא מאפשר להם לזהות את המדרכה התחנה ומקשה על התמצאות במרחב

הנגשת תחנות אוטובוס

על המציע למלא את הפרטים על פי הפרמטרים המרוכזים בטבלה להלן.

מספר סידורי	שם המקומית	מק"ט תחנה (לפי תמרוור תחנה 505)	סוג תחנה (עמוד/סככה ה)	ההנגשה	מועד משוער לביצוע ההנגשה (רבעון ושנה)	סטטוס
1.	מ.מ. דבוריה	56805	עמוד המתנה	הנמכת אבן שפה במדרכה, פס מאתר, רחבת היערכות, רצועה פנויה ממכשולים והנגשה כללית	שנה	פעיל
2.	מ.מ. דבוריה	56804	סככה	הנמכת אבן שפה במדרכה, פס מאתר, רחבת היערכות, רצועה פנויה ממכשולים והנגשה כללית	שנה	פעיל
3.	מ.מ. דבוריה	56803	סככה	הנמכת אבן שפה במדרכה, פס מאתר, רחבת היערכות, רצועה פנויה ממכשולים והנגשה כללית	שנה	פעיל
4.	מ.מ. דבוריה	56802	עמוד המתנה	הנמכת אבן שפה במדרכה, פס מאתר, רחבת היערכות, רצועה פנויה ממכשולים והנגשה כללית	שנה	פעיל
5.	מ.מ. דבוריה	56770	עמוד המתנה	הנמכת אבן שפה במדרכה, פס מאתר, רחבת היערכות, רצועה פנויה ממכשולים והנגשה כללית	שנה	פעיל
6.	מ.מ. דבוריה	56140	עמוד המתנה	הנמכת אבן שפה במדרכה, פס מאתר, רחבת היערכות, רצועה פנויה ממכשולים והנגשה כללית	שנה	פעיל
7.	מ.מ. דבוריה	56771	עמוד המתנה	הנמכת אבן שפה במדרכה, פס מאתר, רחבת	שנה	פעיל

		היערכות, רצועה פנויה ממכשולים והנגשה כללית				
פעיל	שנה	הנמכת אבן שפה במדרכה, פס מאתר, רחבת היערכות, רצועה פנויה ממכשולים והנגשה כללית	סככה	56266	מ.מ. דבוריה	.8
פעיל	שנה	הנמכת אבן שפה במדרכה, פס מאתר, רחבת היערכות, רצועה פנויה ממכשולים והנגשה כללית	סככה	56772	מ.מ. דבוריה	.9
פעיל	שנה	הנמכת אבן שפה במדרכה, פס מאתר, רחבת היערכות, רצועה פנויה ממכשולים והנגשה כללית	סככה	56773	מ.מ. דבוריה	.10
פעיל	שנה	הנמכת אבן שפה במדרכה, פס מאתר, רחבת היערכות, רצועה פנויה ממכשולים והנגשה כללית	סככה (התפרקה)	56768	מ.מ. דבוריה	.11
פעיל	שנה	הנמכת אבן שפה במדרכה, פס מאתר, רחבת היערכות, רצועה פנויה ממכשולים והנגשה כללית	סככה	56030	מ.מ. דבוריה	.12
פעיל	שנה	הנמכת אבן שפה במדרכה, פס מאתר, רחבת היערכות, רצועה פנויה ממכשולים והנגשה כללית	עמוד המתנה	56776	מ.מ. דבוריה	.13
פעיל	שנה	הנמכת אבן שפה במדרכה, פס מאתר, רחבת היערכות, רצועה פנויה ממכשולים והנגשה כללית	עמוד המתנה	56141	מ.מ. דבוריה	.14
פעיל	שנה	הנמכת אבן שפה במדרכה, פס מאתר, רחבת היערכות, רצועה פנויה ממכשולים והנגשה כללית	סככה	56777	מ.מ. דבוריה	.15
פעיל	שנה	הנמכת אבן שפה במדרכה, פס מאתר, רחבת היערכות, רצועה פנויה ממכשולים והנגשה כללית	עמוד המתנה	56779	מ.מ. דבוריה	.16

		היערכות, רצועה פנויה ממכשולים והנגשה כללית				
פעיל ללא מסי מק"ט	שנה	הנמכת אבן שפה במדרכה, פס מאתר, רחבת היערכות, רצועה פנויה ממכשולים והנגשה כללית	סככה		מ.מ. דבוריה	.17
פעיל ללא מסי מק"ט	שנה	הנמכת אבן שפה במדרכה, פס מאתר, רחבת היערכות, רצועה פנויה ממכשולים והנגשה כללית	עמוד המתנה		מ.מ. דבוריה	.18
פעיל ללא מסי מק"ט	שנה	הנמכת אבן שפה במדרכה, פס מאתר, רחבת היערכות, רצועה פנויה ממכשולים והנגשה כללית	עמוד המתנה		מ.מ. דבוריה	.19
פעיל ללא מסי מק"ט	שנה	הנמכת אבן שפה במדרכה, פס מאתר, רחבת היערכות, רצועה פנויה ממכשולים והנגשה כללית	סככה		מ.מ. דבוריה	.20
פעיל ללא מסי מק"ט	שנה	הנמכת אבן שפה במדרכה, פס מאתר, רחבת היערכות, רצועה פנויה ממכשולים והנגשה כללית	עמוד המתנה		מ.מ. דבוריה	.21
פעיל ללא מסי מק"ט	שנה	הנמכת אבן שפה במדרכה, פס מאתר, רחבת היערכות, רצועה פנויה ממכשולים והנגשה כללית	עמוד המתנה		מ.מ. דבוריה	.22
פעיל ללא מסי מק"ט	שנה	הנמכת אבן שפה במדרכה, פס מאתר, רחבת היערכות, רצועה פנויה ממכשולים והנגשה כללית	עמוד המתנה		מ.מ. דבוריה	.23
פעיל ללא מסי מק"ט	שנה	הנמכת אבן שפה במדרכה, פס מאתר, רחבת היערכות, רצועה פנויה ממכשולים והנגשה כללית	עמוד המתנה		מ.מ. דבוריה	.24
פעיל ללא מסי מק"ט	שנה	הנמכת אבן שפה במדרכה, פס מאתר, רחבת היערכות, רצועה פנויה ממכשולים והנגשה כללית	סככה		מ.מ. דבוריה	.25

מס' מק"ט		היערכות, רצועה פנויה ממכשולים והנגשה כללית				
פעיל ללא מס' מק"ט	שנה	הנמכת אבן שפה במדרכה, פס מאתר, רחבת היערכות, רצועה פנויה ממכשולים והנגשה כללית	עמוד המתנה		מ.מ. דבוריה	.26
פעיל ללא מס' מק"ט	שנה	הנמכת אבן שפה במדרכה, פס מאתר, רחבת היערכות, רצועה פנויה ממכשולים והנגשה כללית	עמוד המתנה		מ.מ. דבוריה	.27
פעיל ללא מס' מק"ט	שנה	הנמכת אבן שפה במדרכה, פס מאתר, רחבת היערכות, רצועה פנויה ממכשולים והנגשה כללית	סככה		מ.מ. דבוריה	.28

מספר התחנות המבוקשות להנגשה במסגרת הקול קורא: 28

חתימת מורשה נגישות: אנג' מוראד אדריס, מהנדס יועץ נגישות

מוראד אדריס
מורשי נגישות מתו"ס
(מבנה, תשתיות וסביבה)
מס' רשום 175
נייד: 050-2767303

מוראד אדריס,
מהנדס מורשה נגישות מתו"ס

אומדן / כתב כמויות